

# 坚持持续的创新

# 是我们发展的源动力

# 为追求更高的性能

# 我们一直在努力！

公司公众号



公司网站



网址: [www.fctools.com](http://www.fctools.com)  
邮箱: [fctools@fctools.com](mailto:fctools@fctools.com)  
电话: 0510-83273898  
地址: 江苏省无锡市藕塘职教园区稍塘路 20 号



无锡方寸工具有限公司  
Wuxi Fctools Co.,Ltd

## 工程机械解决方案

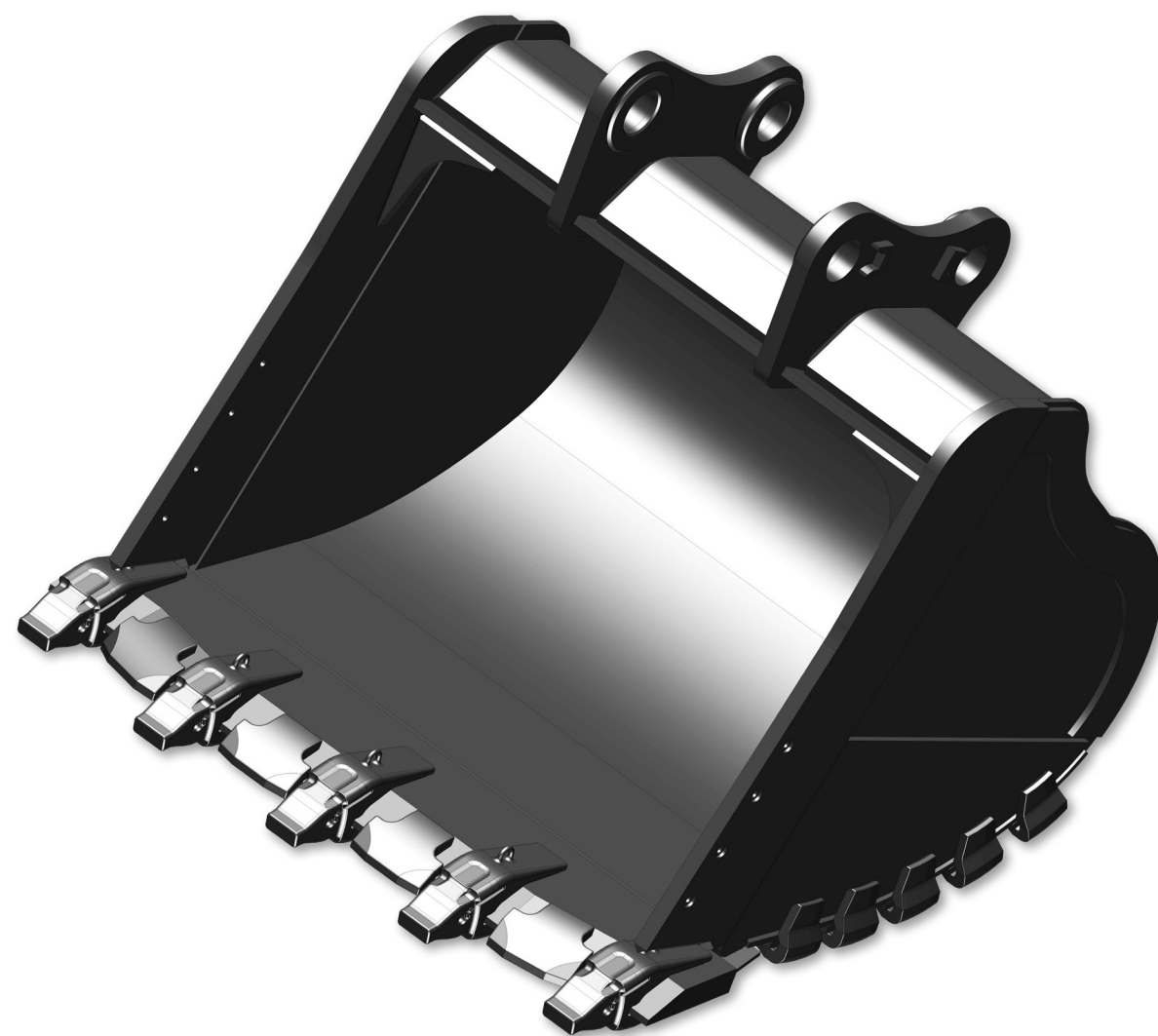

方寸工具 • 高效切削刀具合作伙伴

## 卓越的产品性能

无锡方寸工具有限公司创立于 2005 年，致力于提供创新；高效；经济的切削刀具解决方案。

经过多年不断的积累与创新，公司产品线已全面涵盖刀片系列，铣刀系列，镗刀系列，钻头系列，车刀系列，刀柄系统，及各类定制刀具系列。

公司拥有经验丰富且不断创新的设计团队，依据客户产品及加工设备特性，量身定制的切削刀具解决方案获得了广泛的客户信赖，构建和客户的“伙伴化合作关系”是我们努力实现的核心目标。

秉承工匠精神，公司精心制作着每一件产品，高度柔性化的生产线，全面的品控流程，是基础的保障，每位方寸员工对产品一丝不苟的执着是我们的坚守。

“不忘初心，方得始终”我们将帮助客户解决切削刀具方案作为服务的核心，始终执着的精心制作每一件产品。

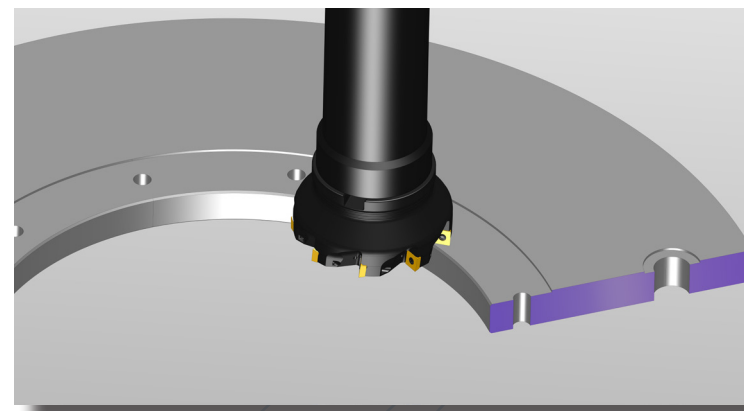

### 低切削力面铣刀系列

M90. SD06/SD09/SD12

快进给面铣刀系列

HS. SD06/SD09/SD12

产品特点：低切削设计，适合加工刚性较差的焊接件，如起重吊臂，转台等。

### 模块化桥式镗刀

XBTE 粗镗系列

XBTF 精镗系列

产品特点：模块化设计，高度互换性，可根据需求灵活组合，特别适合小批量多规格产品生产，能大幅降低刀具成本。

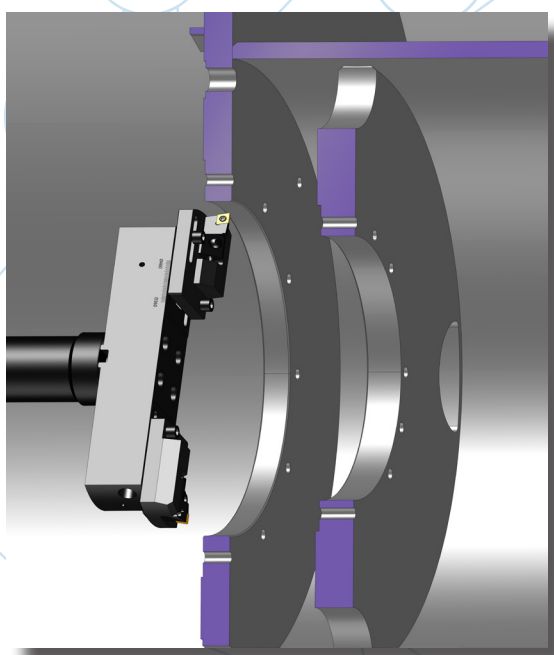

### 方案特点

工程机械的部件中多薄壁件，焊接件，产品结构类似种类较多，可加工性较差。我司经多年深耕这个领域，颇有心得，有着丰富的解决方案经验。

针对行业产品特性，我司特别研发了低切削力铣刀系列；模块化镗刀系列；以及吊耳壁反铣专用刀具；多台阶复合粗精一体镗刀等专用刀具。

我司方案在解决薄壁件切削变形共振，焊接件切削区域材料性质复杂，以及反向加工等行业常见问题都有对应处理方法。

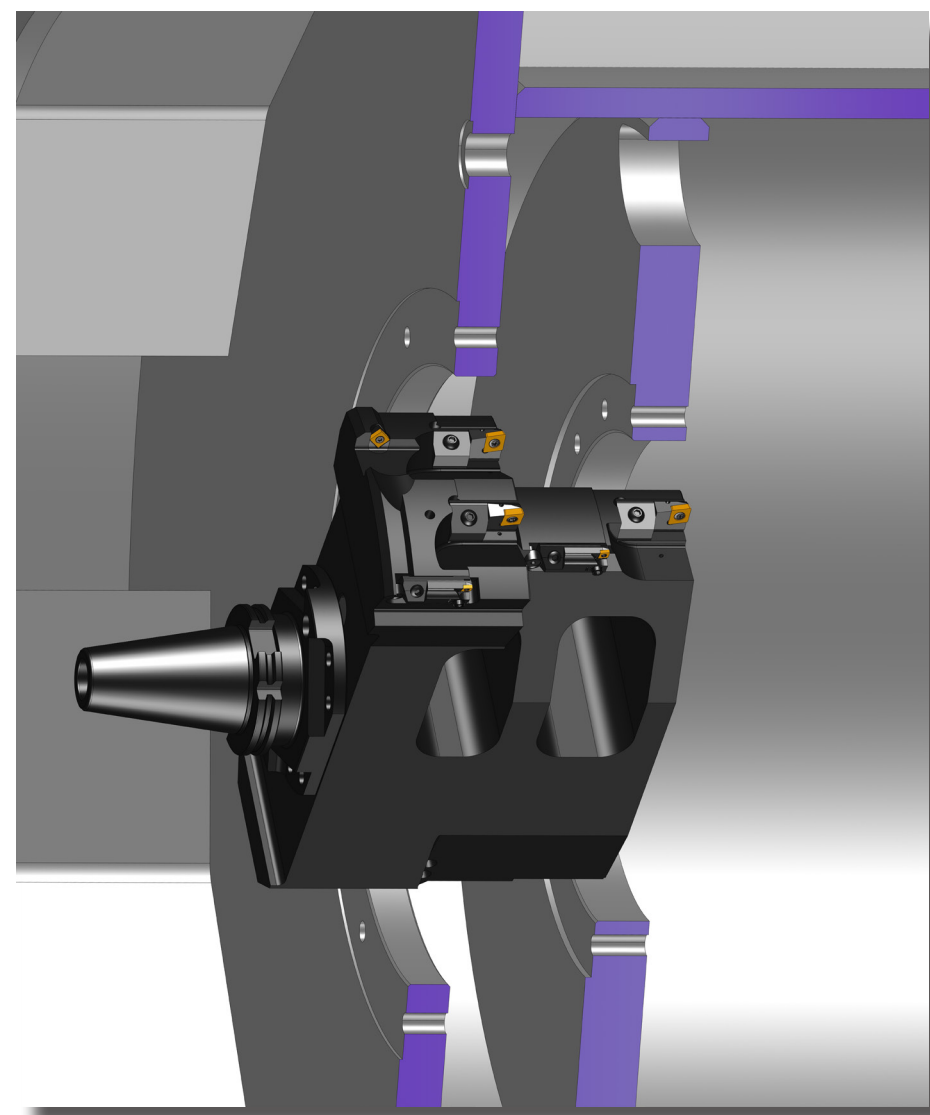

### 专用反铣

反铣轴孔面；反铣吊臂孔内侧面等

产品特点：方便高效的快拆结构，多切削刃设计。

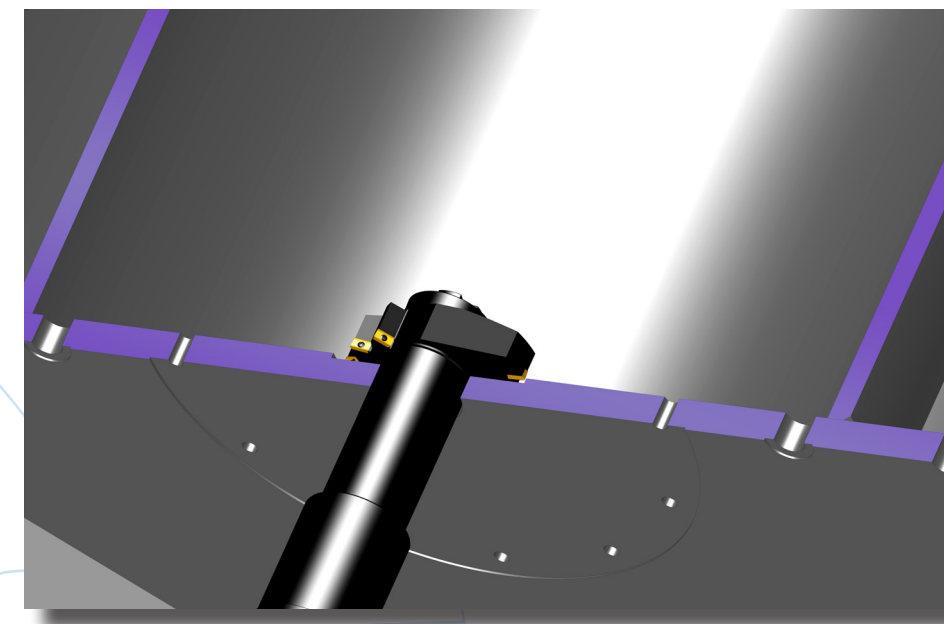

### 三面刃系列

常用于零件环槽等切槽加工以及内衬板部件的正/反铣加工

产品特点：多种刀片涵盖6-20mm槽宽范围，63-315mm直径范围满足各种加工需求。

