

打桩机

适用对象:

各类管材、钢板等打拔桩作业。

主要特点:

采用Q355B锰板钢材，强度高、耐腐蚀；

销轴采用42CrMo合金钢，内置油道，强度高、韧性好；

旋转马达采用进口摆线马达；

箱体马达采用美国PARKER马达；

油封采用美国伊顿进口油封，延长使用寿命；

减震块采用韩国Autox，韧性好、耐疲劳；

铸造一体式锰钢夹头，高强度打桩；

锻造夹紧齿板，耐磨损、使用寿命长；

四合一集成控制系统，操作方便、易安装；

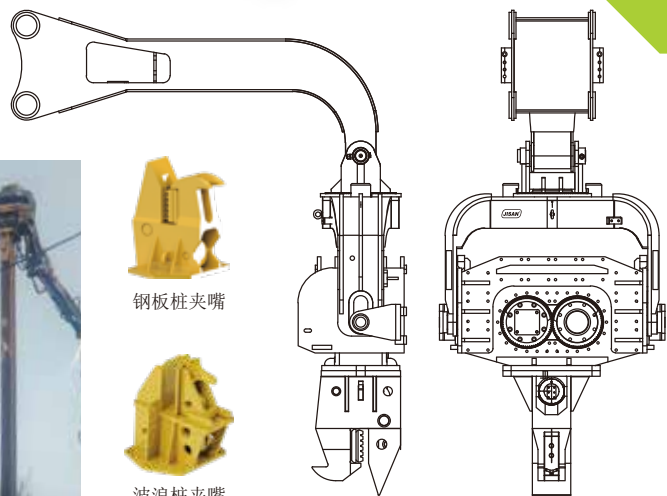

钢板桩夹嘴



波浪桩夹嘴



光伏桩夹嘴



水泥方桩夹嘴



钢管桩夹嘴



圆桩夹嘴



项目/型号	单位	JSP150	JSP250	JSP250R	JSP330	JSP330R	JSP350	JSP350R	JSP450
适用挖掘机	ton	15-18	20-30	20-30	30-38	30-38	38-45	38-45	45-55
振频	rpm	2500	2600	2600	2800	2800	2800	2800	2600
离心力	kN	200	400	400	480	480	580	580	650
工作压力	bar	280	300	300	320	320	320	320	320
工作流量	lpm	130	155	155	210	210	270	270	300
旋转角度	degree	180	180	360	180	360	180	360	180
主机重量	kg	1350	1950	2000	2650	2750	2900	3100	3200
附臂重量	kg	250	450	500	750	750	750	750	800
总重	kg	1600	2400	2500	3400	3500	3650	3850	4000

注: R-360° 旋转型