

## 鹰嘴剪

### 适用对象:

大型钢材拆解作业, 适用于H钢、工型钢、大梁、支重梁、车船等拆除作业。

### 主要特点:

采用瑞典Hardox 钢材, 韧性好、耐磨;

销轴采用合金钢一体型锻工艺, 强度高、韧性好;

采用瑞士进口旋转柱塞马达, 扭矩大、转速快, 内置机械式刹车, 安全性能高;

高强度油缸采用珩磨管, 进口NOK油封, 使用寿命长, 且采用倒置式油缸设计, 更好的保护油缸杆;

刀块采用耐磨合金钢, 抗高温、耐变形、韧性好、更耐磨、刀片间隙可调节, 迅速消除卡住物料;

加装差动加速阀, 空载行程速度提高近50%;

使用耐磨铜块装置, 增加刀体稳定性, 使剪口上下部分精准对齐, 避免塞料。

小臂安装和大臂安排两种操控方式可选。

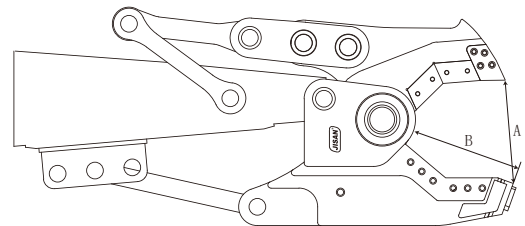
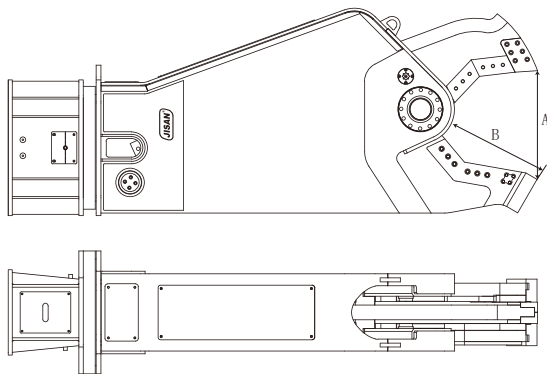

项目/型号	单位	液压型									机械型		
		JS40RT	JS80RT	JS150RT	JS280RT	JS380RT	JS400RT	JS450RT	JS500RT	JS800RT	JSM150	JSM280	JSM380
小臂安装	ton	3-5	6-9	12-18	20-28	30-38	36-45	40-50	46-60	60-80	12-18	20-28	30-38
大臂安装	ton	-	-	-	-	20-38	26-45	30-50	36-60	50-80	-	-	-
工作压力	bar	200	200	250-300	280-320	300-320	320-350	320-350	320-350	320-350	250-300	250-300	300-320
工作流量	lpm	80	100	150	180-220	200-250	200-250	250-300	250-300	300-360	90-110	180-220	200-250
重量	kg	420	580	1350	2450	3800/4200	5600/5900	5600/5900	6500/6800	8500/8800	750	1250	1650
旋转流量	lpm	20	30	30-40	30-40	30-40	30-40	30-40	30-40	50-60	-	-	-
旋转压力	bar	100	100	90-100	100-115	100-115	100-115	100-115	100-115	140-150	-	-	-
开口 A	mm	200	302	389	500	600	663	700	816	922	380	480	600
剪口深 B	mm	200	311	417	530	630	680	724	800	900	400	525	630
全长	mm	1450	1790	2100	3030	3450/4600	4400/5100	4550/5250	4600/5300	5000/5700	980	1400	1700
回转直径	mm	360	360	593	752	806	922	922	922	1022	-	-	-