

## 双缸大力剪

### 适用对象:

钢架结构和汽车大梁的切割, 废旧汽车、废旧金属制品的拆解工作。

### 主要特点:

采用瑞典Hardox 钢材, 韧性好、耐磨;

采用双油缸和同步机构设计, 油缸保护装置避免刮伤, 强大剪切力与高效率的组合;

采用瑞士进口柱塞马达, 360度旋转, 性能稳定, 可实现最佳定位和精确操控;

油缸采用珩磨管, 进口NOK油封, 张合周期短、寿命长;

刀片采用耐磨合金钢, 抗高温、耐变形, 剪切力大,

刀片导向设计防止作业滑落、堵塞;

加装差动加速阀, 空载行程速度提高近50%;

连接体分段分体设计, 后期维修保养成本低;

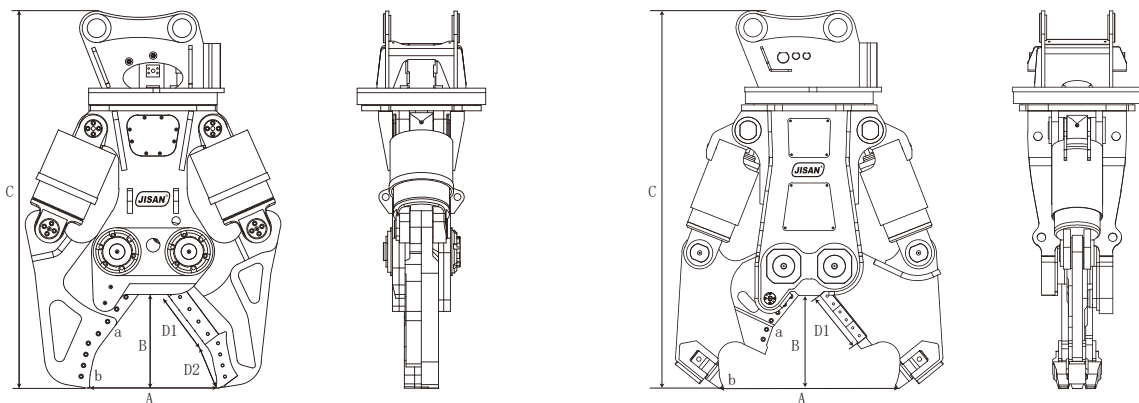

项目/型号	单位	剪切型					多功能型
		JSDF40M	JSDF80	JSDF180	JSDF290	JSDF390	JSMC280
适用挖掘机	ton	3-5	6-9	12-20	20-30	a:33+ / b:24+	20-30
重量	kg	360	750	1600	3050	a:4400 /	2400
工作压力	bar	200	250	300	320	b:4800	320
工作流量	L/min	60	150	250	280	320	280
开口 A	mm	335	435	600	740	350	1020
剪切深度 B	mm	280	330	460	550	800	550
长度 C	mm	1160	1420	1900	2345	650	2225
刀片长度 D1/D2	mm	180+130	210+155	300+210	350+260	a:2700 /	360
剪切力 a	ton	37	62	108	156	b:3636	185
剪切力 (粉碎力) b	ton	24	43	75	100	350+360	76
回转直径	mm	-	360	593	752	250	752

注: M-机械回转