

RWE

小型挖掘机 中型挖掘机 挖掘机 挖掘装载机 1.5 - 18 TON

小型轮盘锯

RWE 15 | RWE 20 | RWE 30 | RWE 35 | RWE 50

安装于挖掘机。RWE小型轮盘锯适合小断面的路面铣刨和开沟，工作深度为100-500 mm。根据型号，RWE专用于硬质、密实路面开挖小微沟槽，如沥青和水泥路面，用于光纤电缆安装，或用于因拆迁拆除而对混凝土工业地板纵向铣刨。

观看视频

手机扫描
二维码



PERFORMER

负载观察器：指引操作人员基于作业机器的前进速度，最大程度地发挥产品性能

RWE 15、RWE 30和RWE 35：也可用于滑移安装，配有连接框架和侧移装置。设有倾斜自动调平系统，链接支柱于鼓轴上旋转，实现自动调平



SIMEX
· 专利 ·

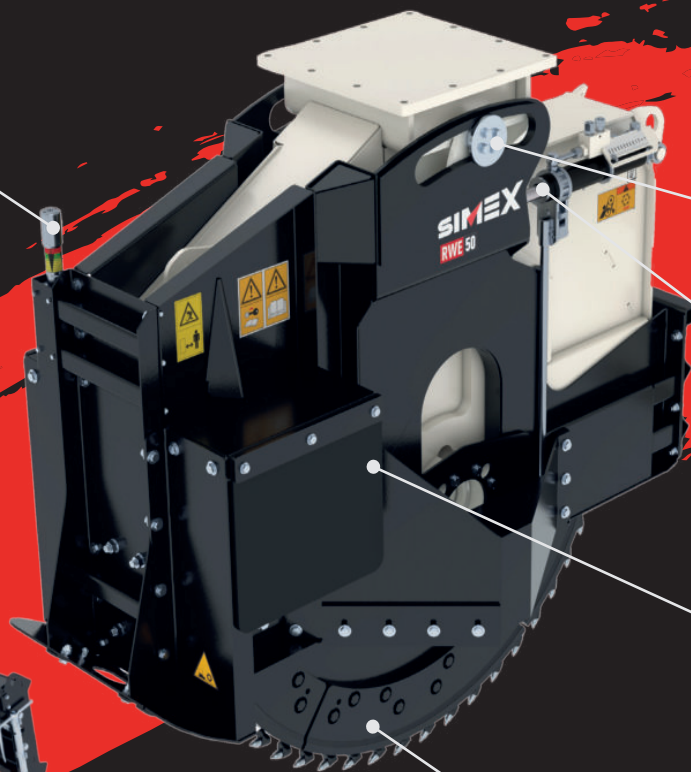

自动调平，无论地面起伏情况和属具相对主机的位置如何，能确保在任何条件下保持铣刨深度恒定

深度调整 (RWE 50)

沟槽清理：专用出口设计允许在预设深度时沟槽能够高效清理

RWE 50：轮盘设有可拆除和可更换的刀盘，以便于框架不变的情形下快速改变开沟宽度

手机扫描
二维码



技术参数		RWE 15	RWE 20	RWE 30	RWE 35	RWE 50
推荐的挖掘机重量(1)	ton lbs	1.5-3.5 3300-7700	2.5-5 5500-11000	5-10 11000-22000	8-13 17600-28600	14-18 30800-39600
沟宽	mm inch	25-30-40-50 1-1.2-1.6-2	25-30-40-50 1-1.2-1.6-2	25-30-40-50-80 1-1.2-1.6-2-3.2	25-30-40-50-80 1-1.2-1.6-2-3.2	50-80-100-120 2-3.2-4-4.7
沟宽	mm inch	100-125-150 4-5-6	200 8	200-250-300 8-10-12	250-300-350 10-12-14	from 300 to 500 12-20
深度调整		机械 手动	-	机械 手动	机械 手动	机械 手动液压 (选配)
工作重量(2)	kg lbs	145 (3) - 160 (4) 320 (3) - 353 (4)	125 275	490 (3) - 550 (5) 1080 (3) - 1210 (5)	700 (3) - 790 (5) 1540 (3) - 1740 (5)	1390 3060
所需流量	l/min gpm	30-65 8-17	30-75 8-20	60-115 16-30	90-130 24-34	100-160 26-42
最高油压	BAR psi	250 3625	250 3625	300 4350	300 4350	350 5100

- (1) 用户负责确保主机适合挖掘机的重量和规格。
- (2) 无需为主机安装支架。
- (3) 沟槽轮盘宽度: 25 mm。
- (4) 沟槽轮盘宽度: 50 mm。
- (5) 沟槽轮盘宽度: 80 mm。

西麦公司有权随时更改技术数据, 恕不另行通知! 若因使用所提供信息而造成任何责任, 西麦公司概不负责。

