

山东德瑞矿山机械有限公司

DRUK08 地下运矿卡车简介

1、主要技术规格参数

序号	项目	参数
1	标准斗量	4m ³
2	额定载重量	8000kg
3	车厢卸载角度	65°
4	接近角	15°
5	空载操作重量	9500kg
8	满载操作重量	17500kg
9	摆动角	±8°
10	最小离地间隙	210mm
11	摆动角	±8°
12	爬坡能力（满载）	≥14°
13	最小转弯半径	3400mm（内侧），5500mm（外侧）
14	档位	一档：0-4.7Km/h 二档：1-10Km/h 三档：0-18.4Km/h
15	最大牵引力	102KN
16	系统压力	工作系统额定压力：18MPa 转向系统额定压力：16MPa 制动系统额定压力：11MPa 补油系统额定压力：1.69-1.96MPa
17	油箱容积	燃油箱：88L 液压油箱：88L
18	工作电压	24V
19	转向	中央铰接，全液压力转向
20	外形尺寸（长×宽×高）	6300mm×1660mm×2000mm

2、主要工作视图

主视图 front view

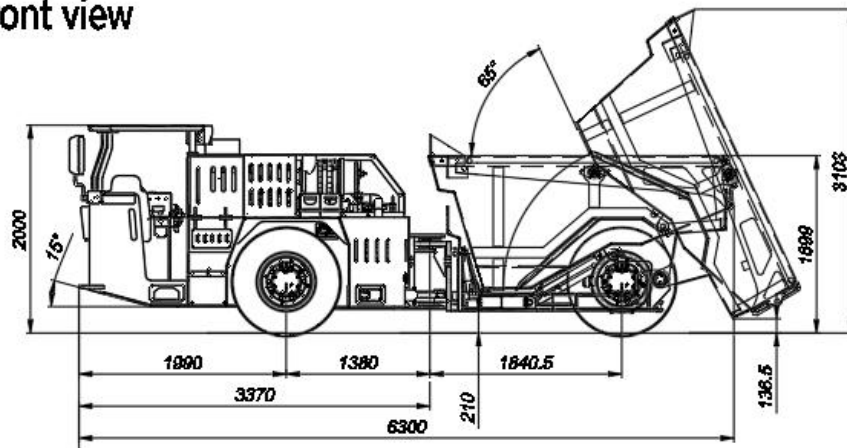

转向巷道图 Steering view

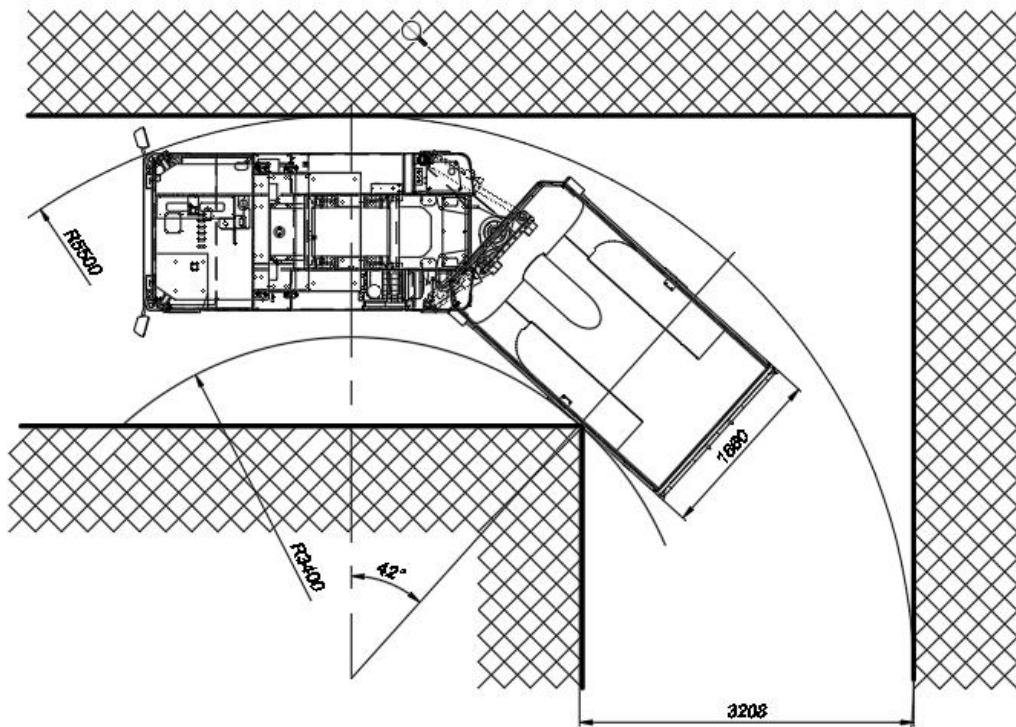

3. 产品图片





4、德瑞图片资料





5、产品主要配置

序号	部件名称	规格型号	品牌	备注
1	发动机	DEUTZ/TCD4.1/115kW DEUTZ/BF4M1013EC/115kW	DEUTZ	国际品牌
2	变速箱	T20000 系列（双变一体）	美国 DANA	国际品牌
3	工作泵	GPC4 系列（1013 用）	长江液压	国内知名
		齿轮泵（TCD4.1 用）	泊姆克	国际品牌
4	踏板阀	GL87-023 系列	美国 mico	国际品牌
5	充液阀	06-463 系列	美国 mico	国际品牌
6	多路阀	ZL20F 系列	长江液压	国内知名
7	驱动桥	DRD71	青州盛誉	国内知名
8	蓄能器	NXQA-2.5/31.5-L	奉化奥特液压	国内知名
9	轮胎	10.00-20	泰凯英	国内知名
10	工作油缸	DRUK08	山东德瑞	国内知名

6、功能特点

6.1 工作能力

UK-8 地下运矿车主要用于矿山井下，以运输爆破后的松散物料为主。也可用于铁路、公路以及水利等隧道工程，特别适合于工作条件恶劣，作业现场狭窄、低矮以及泥泞的作业面。

本机动力系统采用当今世界比较先进的德国道依茨（DEUTZ）发动机，并配置了尾气消音净化器。

传动系统选用美国 DANA 公司的液力变矩器和动力换档变速箱，操作轻便，运行平稳。

制动系统采用弹簧制动、液压解除制动制动器，增大了安全系数，在环境恶劣、高含水、泥泞巷道作业时安全可靠。利用人机工程学使操纵界面和操纵方式更利于井下、隧道运行。

重型前、后机架专为应对严苛的地下环境而设计，优异的质量、可靠性和耐久性满足用户的要求，使运输更简单、更有效、更高效。

6.2 驾驶员操作

德瑞 DRUK-8 地下运矿车驾驶室提供了宽敞的人机工程学的操作空间，符合人机工程学的操作台布置，提高了舒适性，提升了生产效率。

德瑞 DRUK-8 地下运矿车驾驶室通过了 ROPS/FOPS 认证，以保护操作者的安全。

驾驶室

ROPS 认证符合 ISO 3471

FOPS 认证符合 ISO 3449

驾驶室仪表盘

仪表盘 功能齐全的翘板开关控制

驾驶员座椅

德瑞 DRUK-8 驾驶员座椅采用格拉默座椅，座椅上下可调。

高度可调

操作者重量可调

可调节手臂拖垫

可调节背部支撑

前后机架

后机架采用重型设计，在运输和装卸矿石时能够更好的使设备稳定。重型设计的前机架和驾驶室，最大限度的减少了来自巷道墙壁冲击和碰撞的损害。

采用高强度合金 Q345B 钢板，优化材料厚度，降低自重，提高整体运输能力，结构可靠性高，使用寿命长。

车厢采用箱型结构，提高车厢的整体强度，并经过优化以减少来自巷道墙壁冲击、碰撞的损害和延长使用寿命。

中央铰接

回转支承

油箱

分离式油箱，酸洗磷化

电气系统

主要配置

发电机	28 V, 80A
蓄电池	2×12 V, 160Ah
起动机	24V/5.5kW
照明及工作灯	2pcs 在前机架 2pcs 在驾驶室 2pcs 在后机架
传感器	柴油、液压油油位传感器，工作、转向、制动系统压力传感器
报警提示	低油位报警/油压报警 旋转报警灯
控制系统	控制器控制 内置诊断及报警系统
双喇叭配置	标准
蜂鸣器配置	标准
倒车影像系统	标准

包含的安全功能

防火安全

手提式灭火器	4kg 1pc
热源隔离保护罩	标准
排气管隔热棉保护	标准
散热风扇护罩	标准

能量隔离

主电源开关可锁定	标准
----------	----

紧急制动按钮 1 pc 驾驶室

可选配置

可定制其他斗容

7、加工装备与能力

7.1 大型切割焊接中心，保证结构件加工的工艺环境和设备要求。

7.2 采用大型数控加工中心加工车架结构，一次装夹，双孔一次镗成，保证加工精度。

7.3 采用大型退火炉，整体一次退火热处理，避免车架受力引起的变型和开裂。

✓ 前后机架等铆焊件的制作加工

前后机架为整机的关键部件，质量的好坏直接关系到整机的质量，机架的变形会直接造成其他零部件的损坏，甚至造成整机的报废，我们的工艺为：

下料（等离子切割）-折弯整形-对接找正-焊接-回火（回火温度 550~650℃，消除焊接应力变形）-喷砂处理-镗孔-打磨装配喷底漆

✓ 油缸主要件加工工艺

缸筒：焊接油口-珩磨，保证缸筒不圆度。

活塞杆：采用 40CrMo 材质，其工艺为：锻打-粗车-调质-精车-镗孔-磨削-镀硬铬-抛光处理

✓ 试压：装配完的油缸经试验台的试压、试漏，确认无误后方可用于整机装配。

油缸密封采用进口密封件

✓ 各主要轴类件加工工艺

下料-粗车-调质-精车-淬火-磨削

8、装配工艺与质量控制

德瑞全部产品装配过程严格按照核定的组装工艺文件及作业指导书进行装配，并全面跟踪检查和记录，每台设备及零部件均做到可追溯性。

德瑞生产全过程全部按 ISO9001 体系进行全面质量管控，精密的装配过程、完善的质量控制，拥有标准化的厂房、严格培训上岗的装配工人，严格使用 ERP 生产系统进行管理，全过程透明管理，实时掌握每个环节。

车辆出厂按照安全要求进行车辆的检验，公司拥有大型试验场，模拟工况进行设备的测试，保证出厂产品达到设计要求交付客户。

附矿安证



安全标志编号：KCG210001



矿用产品安全标志证书

持证人： 山东德瑞矿山机械有限公司

注册地址： 山东省潍坊市坊子区凤凰街道兴国路以东凤鸣街1763号

生产单位： 山东德瑞矿山机械有限公司

生产地址： 山东省潍坊市坊子区凤凰街道兴国路以东凤鸣街1763号

产品名称： 地下运矿车

规格型号： UK-8

产品标准及技术条件： GB 21500-2008 Q/SDR001-2020

适用范围： 严格按《金属非金属矿山安全规程》有关规定使用。

发证日期： 2021.01.05 有效期至： 2026.01.04

备注： 配套用柴油机为德国道依茨公司生产的TCD4.1L4 CODE G3CI1115柴油机。

上述产品经履行矿用产品安全标志审核发放实施规则ABGZ-KA-CGJ-2020-01规定的合格评定程序，符合有关要求，特发此证。本证书的有效性通过持证后监督获得保持，相关信息及主要零元部件等信息可登录www.aqbz.org或扫描本证书二维码查询。



签发人：

发证部门：

