

## 产品特点 Product characteristics

本系列回转减速机是由多片湿式制动器、模块化结构中的多级行星减速机构等组成。齿轮经过硬化和磨齿处理，内齿圈采用锻件经过氮化处理，极好地降低了噪音，大幅度延长了该产品的使用寿命。本产品可用于凡是有回转运动的、有低速大扭矩需求的设备中。

行星减速机内两个承载能力较强的轴承用于承受输出齿轮处产生的径向外力。该系列液压回转减速机采用多级传动，从而具有传动转速低、输出扭矩大，起动效率和传动效率高、噪音低、尺寸紧凑、使用安装方便，经济性能好等特点，能使用于各种恶劣工况环境。

## 使用条件 Conditions of use

务必按周期换油，按产品说明书中的规定使用维护。减速机设计适用环境温度范围为-40℃至60℃。咸水、水气、沙、尘、超压力、重振动、剧烈冲击以及环境温度、侵入介质及类似问题将会妨碍产品功能，为实现回转减速机的安全设计，此类工况条件必须预先告知我们。当减速机传递转矩高于样本中的指定值时，请与我们联系。

多片湿式停车制动器不能用作动态制动工作。

注：液压马达变量或定量插入式液压马达采用直接法兰连接。

## 适用范围 Scope of application

产品适用于挖掘机，起重机，石油化工、煤矿、港口船舶机械、矿山机械、林业设备、塔机、桩工机械等需要回转驱动的设备上。



- 减速机输出转向与输入转向相同。
- 装配马达可根据用户要求改变，也可配装电动机，配装电机时一般不带制动器，外形尺寸或稍有不同，请向本公司技术人员咨询。
- 减速机传动比可根据用户要求改变，请向本公司技术人员咨询。
- 根据应用场合不同，减速机的输出扭矩和使用选型也有所变化，请向本公司技术人员咨询。
- 本公司可根据贵公司的要求单独设计相应的减速机。

外形尺寸

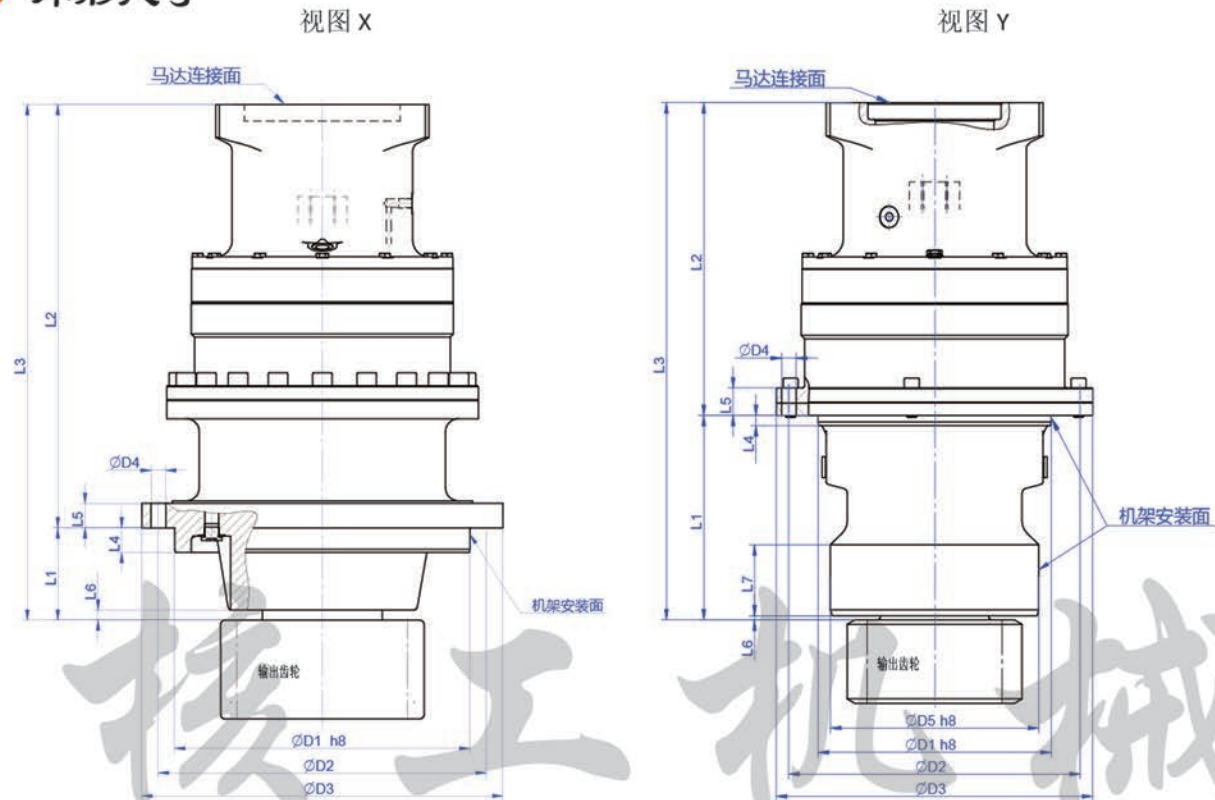

输出齿轮的齿轮参数(模数、齿数、齿宽等)由用户的齿圈决定

技术参数

| 型号       | 最大输出扭矩 Nm |      | 传动比<br>i            | 制动力矩<br>Nm | 马达型号            |
|----------|-----------|------|---------------------|------------|-----------------|
|          | 挖掘机       | 起重机  |                     |            |                 |
| HJA90A-1 | 2500      | 5000 | 05/06               | 600        | A6VM80          |
| HJA90-1  |           |      |                     |            | OMS-250         |
| HJB90-1  | 4000      | 7000 | 20/26/33/39/49      | 350        | YNM05/GM05/XM05 |
| HJB90-2  |           |      |                     |            | YNM05/GM05/XM05 |
| HJB90A-1 |           |      | 20/26/33/39/49      | 300        | YNM05/GM05/XM05 |
| HJB90A-2 |           |      |                     |            | YNM05/GM05/XM05 |
| HJC90A   |           |      | 158/180/212/262/300 | 100        | YNM05/GM05/XM05 |
| HJD90A   |           |      | 472                 |            |                 |

尺寸

| 型号       | D1<br>mm | D2<br>mm | D3<br>mm | D4<br>mm | D5<br>mm | 视图 | 重量<br>kg |
|----------|----------|----------|----------|----------|----------|----|----------|
| HJA90A-1 | 200      | 260      | 280      | 16-13.5  | -        | X  | 66       |
| HJA90-1  | 170      | 260      | 280      | 16-13.5  | 165      | Y  | 71       |
| HJB90-1  | 170      | 250      | 270      | 16-13.5  | 165      | Y  | 75       |
| HJB90-2  | 175      | 250      | 270      | 16-13.5  | 165      | Y  | 80       |
| HJB90A-1 | 200      | 260      | 280      | 10-14    | -        | X  | 80       |
| HJB90A-2 | 175      | 245      | 272      | 9-17.5   | -        | X  | 105      |
| HJC90A   | 200      | 260      | 280      | 16-14    | -        | X  | 110      |
| HJD90A   | 200      | 260      | 280      | 16-14    | -        | X  | -        |

尺寸

| 型号       | L1<br>mm | L2<br>mm | L3<br>mm | L4<br>mm | L5<br>mm | L6<br>mm | L7<br>mm |
|----------|----------|----------|----------|----------|----------|----------|----------|
| HJA90A-1 | 15.5     | 302.5    | 318      | 10       | 22       | 5.5      | -        |
| HJA90-1  | 111      | 147.5    | 282      | 10       | 36.5     | 5        | 46       |
| HJB90-1  | 120      | 222.5    | 342.5    | 10       | 36.5     | 14       | 46       |
| HJB90-2  | 120      | 222.5    | 342.5    | 10       | 36.5     | 14       | 46       |
| HJB90A-1 | 15.5     | 302.5    | 318      | 10       | 22       | 5.5      | -        |
| HJB90A-2 | 15.5     | 375.5    | 391      | 10       | 22       | 5.5      | -        |
| HJC90A-1 | 15.5     | 410      | 425.5    | 10       | 22       | 5.5      | -        |
| HJD90A   | 15.5     | 444.5    | 460      | 10       | 22       | 5.5      | -        |

外形尺寸

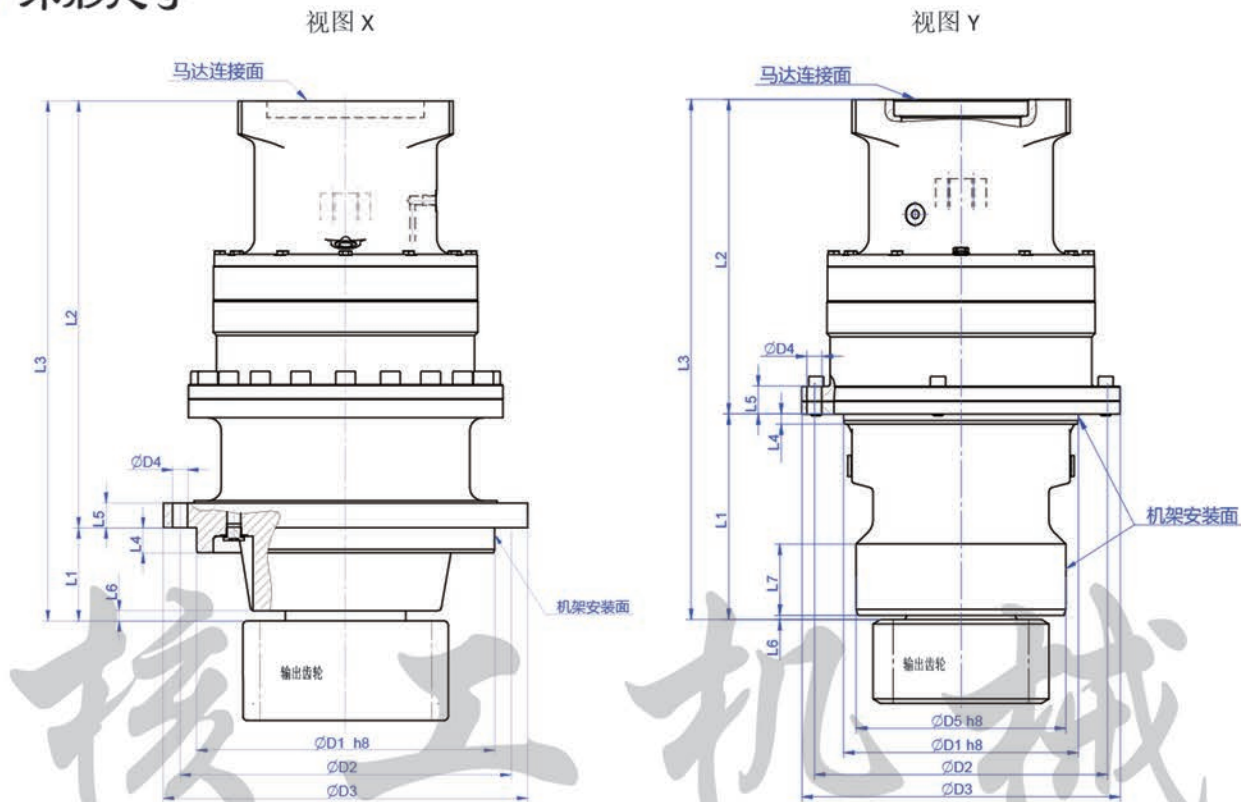

输出齿轮的齿轮参数(模数、齿数、齿宽等)由用户的齿圈决定

技术参数

| 型号        | 最大输出扭矩 Nm |       | 传动比<br>i                 | 制动力矩<br>Nm | 马达型号                    |
|-----------|-----------|-------|--------------------------|------------|-------------------------|
|           | 挖掘机       | 起重机   |                          |            |                         |
| HJB170-1  | 7700      | 12700 | 17/21/24/27/33/39/46/55  | 400        | A2FE45 • 56 • 63/A6VE55 |
| HJB170A-1 |           |       |                          |            |                         |
| HJB170A-2 |           |       |                          |            |                         |
| HJB170A-3 |           |       | 17/21/27/33/39/46/55     | 400        | A2FE45 • 56 • 63/A6VE55 |
| HJC170-1  |           |       |                          |            |                         |
| HJC170A-1 |           |       |                          |            |                         |
| HJC170A-2 |           |       | 65/79/89/104/125/152/195 | 250        | A2FE45 • 56 • 63        |
| HJC170A-3 |           |       |                          |            |                         |
| HJD170A-1 |           |       |                          |            |                         |

尺寸

| 型号        | D1<br>mm | D2<br>mm | D3<br>mm | D4<br>mm | D5<br>mm | 视图 | 重量<br>kg |
|-----------|----------|----------|----------|----------|----------|----|----------|
| HJB170-1  | 255      | 290      | 320      | 16-18    | 230      | Y  | 130      |
| HJB170A-1 | 250      | 290      | 320      | 24-14    | -        | X  | 125      |
| HJB170A-2 | 250      | 305      | 340      | 16-18    | -        | X  | 150      |
| HJB170A-3 | 230      | 258      | 282      | 24-13.5  | -        | X  | 175      |
| HJC170-1  | 255      | 290      | 320      | 16-18    | 230      | Y  | 130      |
| HJC170A-1 | 250      | 290      | 320      | 24-14    | -        | X  | 135      |
| HJC170A-2 | 250      | 305      | 340      | 16-18    | -        | X  | 150      |
| HJC170A-3 | 230      | 258      | 282      | 20-13.5  | -        | X  | 135      |
| HJD170A-1 | 250      | 290      | 320      | 24-14    | -        | X  | 140      |

尺寸

| 型号        | L1<br>mm | L2<br>mm | L3<br>mm | L4<br>mm | L5<br>mm | L6<br>mm | L7<br>mm |
|-----------|----------|----------|----------|----------|----------|----------|----------|
| HJB170-1  | 200      | 300/308  | 500/508  | 6        | 38       | 6        | 55       |
| HJB170A-1 | 57       | 400.5    | 457.5    | 15       | 27       | 3        | -        |
| HJB170A-2 | 56       | 407      | 463      | 15       | 27       | 2        | -        |
| HJB170A-3 | 87       | 407      | 494      | 60       | 27       | 12       | -        |
| HJC170-1  | 200      | 334      | 534      | 6        | 38       | 6        | 55       |
| HJC170A-1 | 56       | 433      | 489      | 15       | 27       | 2        | -        |
| HJC170A-2 | 81       | 433      | 514      | 15       | 27       | 27       | -        |
| HJC170A-3 | 85       | 433      | 518      | 60       | 27       | 10       | -        |
| HJD170A-1 | 56       | 456.5    | 512.5    | 15       | 27       | 2        | -        |

外形尺寸

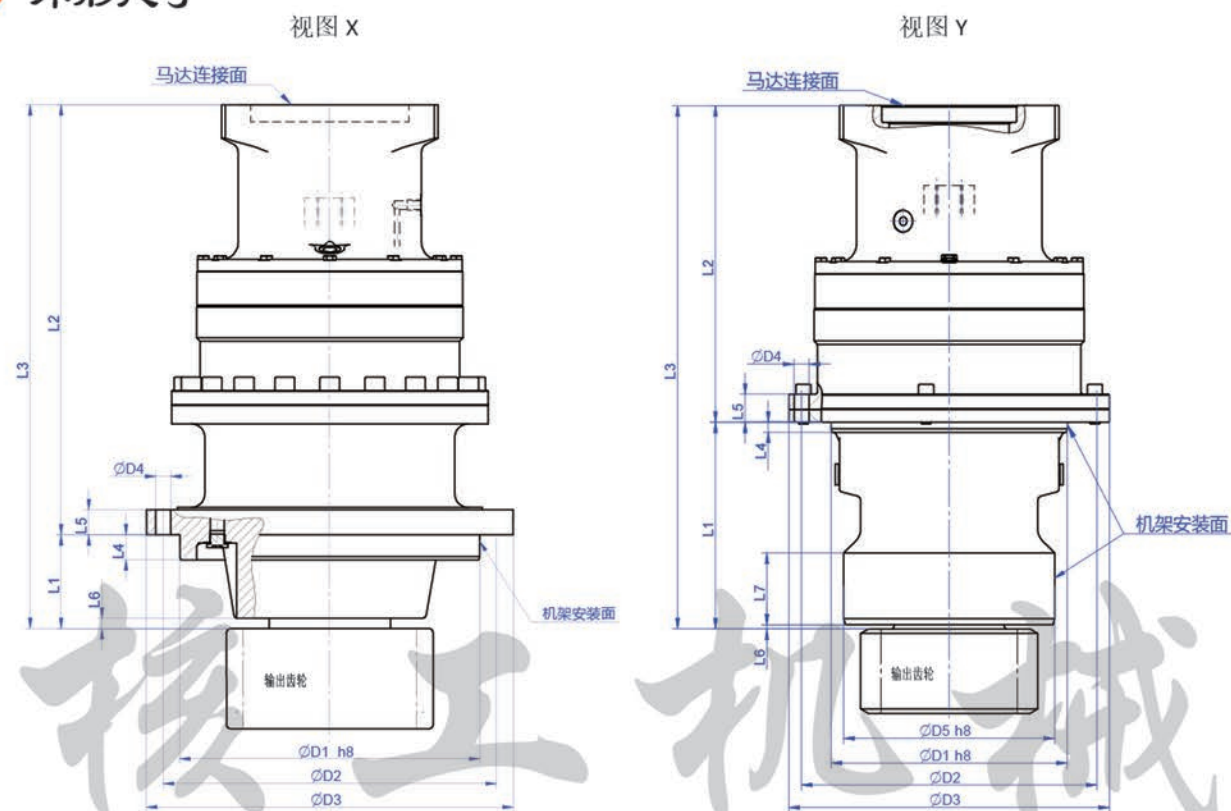

输出齿轮的齿轮参数(模数、齿数、齿宽等)由用户的齿圈决定

技术参数

| 型号        | 最大输出扭矩 Nm |       | 传动比<br>i              | 制动力矩<br>Nm | 马达型号                               |
|-----------|-----------|-------|-----------------------|------------|------------------------------------|
|           | 挖掘机       | 起重机   |                       |            |                                    |
| HJB240A-1 | 7000      | 13000 | 20                    | 800        | A6VM160                            |
| HJC240-1  | 10600     | 17500 | 68/79/103/140/161/237 | 300        | XM05/GM05                          |
| HJC240A-1 |           |       |                       |            |                                    |
| HJB260-1  | 10000     | 16500 | 24/38/44/52/63        | 450        | A2FE45 • 56 • 63 • 80 • 90/ A6VE55 |
| HJB260A-1 |           |       |                       |            | GM05                               |
| HJB260A-3 |           |       |                       |            | A2F80                              |

尺寸

| 型号        | D1<br>mm | D2<br>mm | D3<br>mm | D4<br>mm | D5<br>mm | 视图 | 重量<br>kg |
|-----------|----------|----------|----------|----------|----------|----|----------|
| HJB240A-1 | 265      | 300      | 330      | 24-17.5  | -        | X  | -        |
| HJC240-1  | 265      | 315      | 355      | 20-17.5  | 230      | Y  | 140      |
| HJC240A-1 | 265      | 300      | 330      | 24-17.5  | -        | X  | 195      |
| HJB260-1  | 280      | 350      | 380      | 20-18    | 250      | Y  | 180      |
| HJB260A-1 | 360      | 400      | 440      | 24-18    | -        | X  | 235      |
| HJB260A-2 | 280      | 350      | 380      | 20-18    | -        | X  | 240      |

尺寸

| 型号        | L1<br>mm | L2<br>mm | L3<br>mm | L4<br>mm | L5<br>mm | L6<br>mm | L7<br>mm |
|-----------|----------|----------|----------|----------|----------|----------|----------|
| HJB240A-1 | 95       | 412      | 517      | 25       | 30       | 15       | -        |
| HJC240-1  | 245      | 282.5    | 527.5    | 15       | 34       | 8        | 75       |
| HJC240A-1 | 95       | 429.5    | 524.5    | 25       | 30       | 5        | -        |
| HJB260-1  | 245      | 333      | 578      | 12       | 33       | 5        | 85       |
| HJB260A-1 | 112      | 397      | 509      | 30       | 30       | 12       | -        |
| HJB260A-2 | 60       | 457      | 517      | 20       | 30       | 5        | -        |

外形尺寸

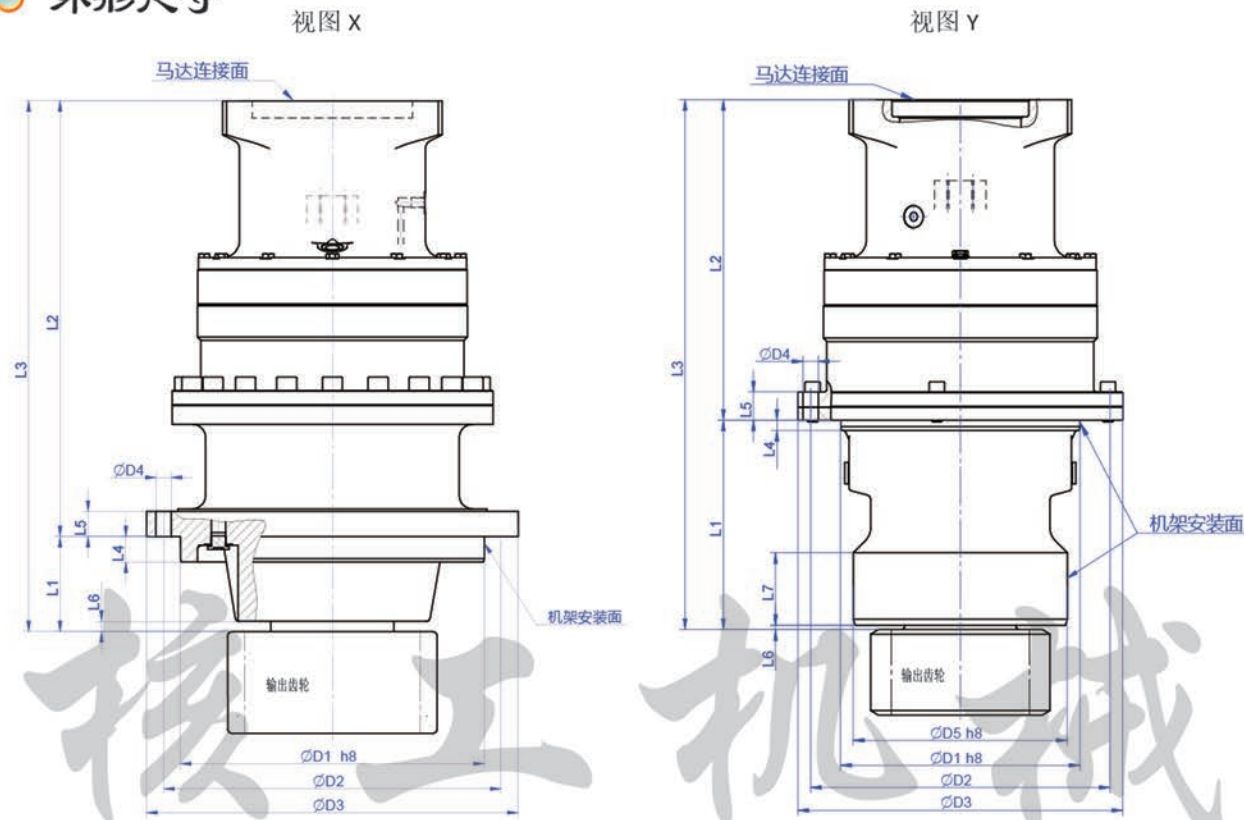

输出齿轮的齿轮参数(模数、齿数、齿宽等)由用户的齿圈决定

技术参数

| 型号        | 最大输出扭矩 Nm |       | 传动比 i                                    | 制动力矩 Nm | 马达型号                         |
|-----------|-----------|-------|--|---------|------------------------------|
|           | 挖掘机       | 起重机   |  |         |                              |
| HJB360-1  | 14000     | 23000 | 21/24/29                                 | 750     | A2FE80 • 90 /A6VE80          |
| HJB360-2  |           |       |  |         | A2FE107 • 125 /A6VE107 • 160 |
| HJB360A-1 | 13000     | 16000 |  |         | NAMAN1                       |
| HJC360A-1 | 17500     | 28500 | 51/68/80/89/101/118/132/148/179/ 202/210 | 400     | A2F80/GM05/INM05             |
| HJC360A-2 |           |       |  |         | A2FE80 • 90 /A6VE80          |
| HJC360-1  |           |       |  |         | A2FE45 • 56 • 63 • 80 • 90   |
| HJD360-1  |           |       |  |         | A2FE45 • 56 • 63/A6VE55      |
|           |           |       | 264/291/512/1310                         | 350     |                              |

尺寸

| 型号        | D1 mm | D2 mm | D3 mm | D4 mm | D5 mm | 视图 | 重量 kg |
|-----------|-------|-------|-------|-------|-------|----|-------|
| HJB360-1  | 280   | 350   | 380   | 20-18 | 250   | Y  | 200   |
| HJB360-2  | 280   | 350   | 380   | 16-18 | 250   | Y  | 225   |
| HJB360A-1 | 265   | 296   | 326   | 24-18 | -     | X  | 230   |
| HJC360A-1 | 360   | 400   | 440   | 24-18 | -     | X  | 240   |
| HJC360A-2 | 360   | 400   | 440   | 24-18 | -     | X  | 245   |
| HJC360-1  | 280   | 350   | 380   | 20-18 | 250   | Y  | 215   |
| HJD360-1  | 280   | 350   | 380   | 20-18 | 250   | Y  | 240   |

尺寸

| 型号        | L1 mm | L2 mm | L3 mm | L4 mm | L5 mm | L6 mm | L7 mm |
|-----------|-------|-------|-------|-------|-------|-------|-------|
| HJB360-1  | 245   | 333   | 578   | 12    | 33    | 5     | 85    |
| HJB360-2  | 245   | 343   | 588   | 12    | 33    | 5     | 85    |
| HJB360A-1 | 95    | 442   | 537   | 43    | 30    | 5     | -     |
| HJC360A-1 | 112   | 439   | 551   | 30    | 30    | 12    | -     |
| HJC360A-2 | 112   | 515   | 627   | 30    | 30    | 12    | -     |
| HJC360-1  | 245   | 375   | 620   | 12    | 33    | 5     | 85    |
| HJD360-1  | 245   | 423   | 668   | 12    | 33    | 5     | 85    |

外形尺寸

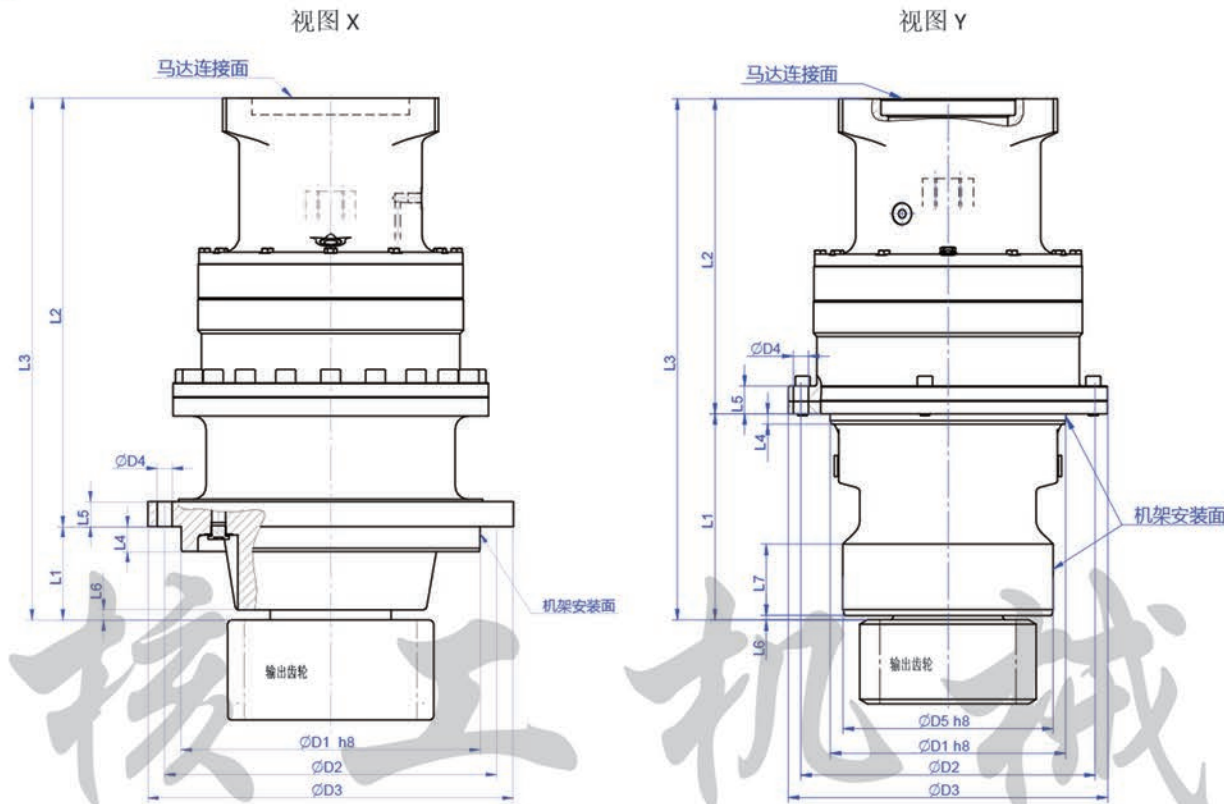

输出齿轮的齿轮参数(模数、齿数、齿宽等)由用户的齿圈决定

技术参数

| 型号        | 最大输出扭矩 Nm |       | 传动比<br>i                     | 制动力矩<br>Nm | 马达型号                        |
|-----------|-----------|-------|------------------------------|------------|-----------------------------|
|           | 挖掘机       | 起重机   |                              |            |                             |
| HJB400-1  | 18000     | 29000 | 18/37/42/49/60               | 613        | A2FE45 • 56 • 63 • 80 • 90  |
| HJB400-2  |           |       |                              |            | A2FE107 • 125/A6VE107 • 160 |
| HJB500-1  | 15400     | 26000 | 31                           | 550        | A2FM180                     |
| HJC500A-1 | 22000     | 38000 | 67/80/98/110/129/145/161/196 | 500        | A2FE45 • 56 • 63 • 80 • 90  |
| HJC500-1  |           |       |                              |            |                             |
| HJC500-2  |           |       |                              |            |                             |

尺寸

| 型号        | D1<br>mm | D2<br>mm | D3<br>mm | D4<br>mm | D5<br>mm | 视图 | 重量<br>kg |
|-----------|----------|----------|----------|----------|----------|----|----------|
| HJB400-1  | 282      | 375      | 410      | 20-18    | 250      | Y  | 215      |
| HJB400-2  | 282      | 375      | 410      | 20-18    | 250      | Y  | 275      |
| HJB500-1  | 330      | 375      | 410      | 24-17.5  | 300      | Y  | 240      |
| HJC500A-1 | 320      | 365      | 400      | 24-17.5  | -        | X  | 345      |
| HJC500-1  | 330      | 375      | 410      | 24-17.5  | 300      | Y  | 250      |
| HJC500-2  | 380      | 425      | 461      | 24-21    | 300      | Y  | 370      |

尺寸

| 型号        | L1<br>mm | L2<br>mm | L3<br>mm | L4<br>mm | L5<br>mm | L6<br>mm | L7<br>mm |
|-----------|----------|----------|----------|----------|----------|----------|----------|
| HJB400-1  | 245      | 355      | 600      | 12       | 33       | 5        | 85       |
| HJB400-2  | 245      | 365      | 610      | 12       | 33       | 5        | 85       |
| HJB500-1  | 290      | 335      | 625      | 15       | 38       | 5        | 75       |
| HJC500A-1 | 90       | 595      | 685      | 33       | 38       | 5        | -        |
| HJC500-1  | 290      | 395      | 685      | 15       | 38       | 5        | 75       |
| HJC500-2  | 170      | 515      | 685      | 15       | 38       | 5        | 70       |

外形尺寸

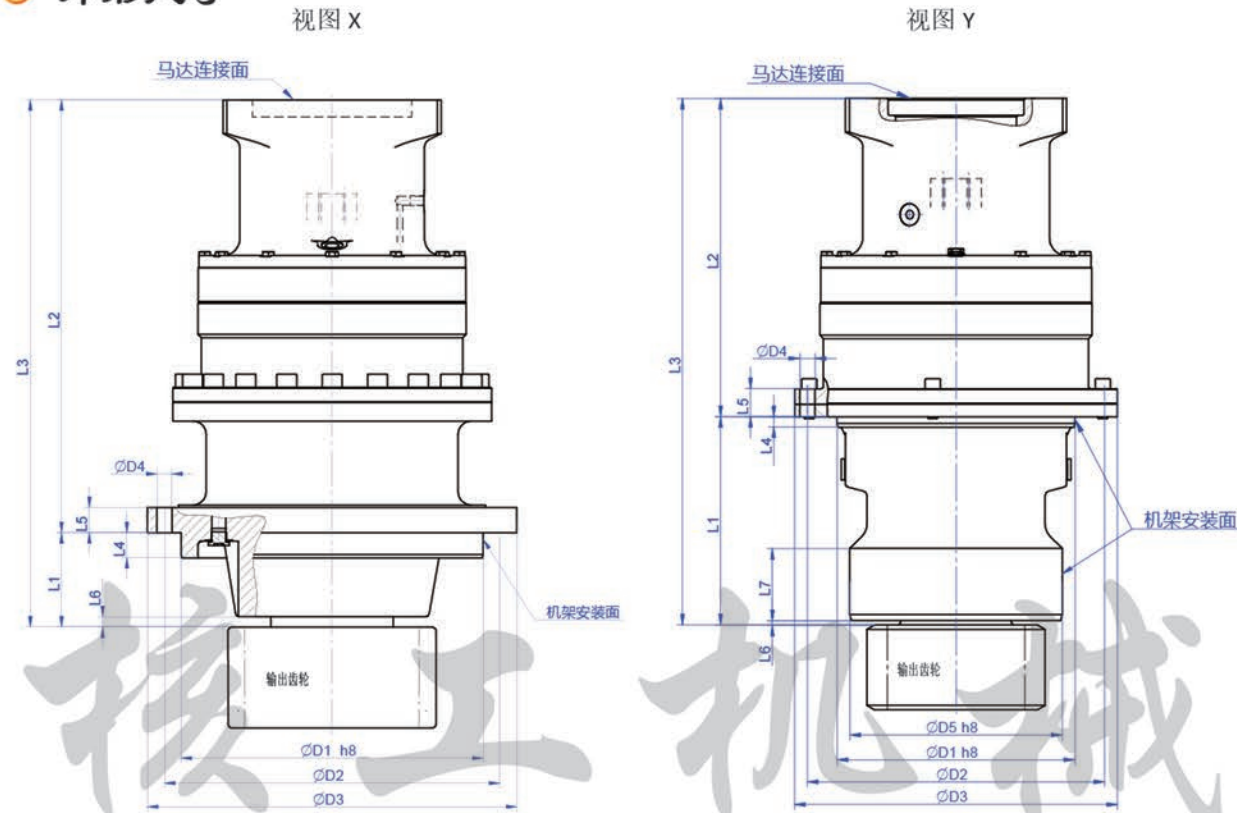

输出齿轮的齿轮参数(模数、齿数、齿宽等)由用户的齿圈决定

技术参数

| 型号        | 最大输出扭矩 Nm |       | 传动比<br>i                             | 制动力矩<br>Nm | 马达型号                       |
|-----------|-----------|-------|--------------------------------------|------------|----------------------------|
|           | 挖掘机       | 起重机   |                                      |            |                            |
| HJB600-1  | 20000     | 34000 | 21/34/40                             | 1450       | A2FE107 • 125 • 160        |
| HJC600-1  | 28000     | 48500 | 47/60/87/107/121/141/171/198/215/249 | 450        | A2FE45 • 56 • 63 • 80 • 90 |
| HJC600-2  |           |       |                                      |            | GM05/XM05/A2F80            |
| HJC600-3  |           |       |                                      |            | GM05/XM05/A6VM107/A2FM107  |
| HJC600A-1 |           |       |                                      |            |                            |
| HJD600-1  |           |       |                                      |            |                            |
|           |           |       | 584                                  | 450        | GM05/XM05/A2F80            |

尺寸

| 型号        | D1<br>mm | D2<br>mm | D3<br>mm | D4<br>mm | D5<br>mm | 视图 | 重量<br>kg |
|-----------|----------|----------|----------|----------|----------|----|----------|
| HJB600-1  | 400      | 490      | 542      | 16-22    | 325      | Y  | 420      |
| HJC600-1  | 400      | 490      | 542      | 16-22    | 325      | Y  | 465      |
| HJC600-2  | 400      | 430      | 460      | 24-18    | 325      | Y  | 415      |
| HJC600-3  | 400      | 428      | 466      | 24-18    | 325      | Y  | 370      |
| HJC600A-1 | 340      | 390      | 430      | 18-22    | -        | X  | 455      |
| HJD600-1  | 400      | 428      | 466      | 24-18    | 325      | Y  | 465      |

尺寸

| 型号        | L1<br>mm | L2<br>mm | L3<br>mm | L4<br>mm | L5<br>mm | L6<br>mm | L7<br>mm |
|-----------|----------|----------|----------|----------|----------|----------|----------|
| HJB600-1  | 450      | 344.5    | 794.5    | 25       | 40       | 19       | 95       |
| HJC600-1  | 450      | 280      | 730      | 25       | 40       | 19       | 95       |
| HJC600-2  | 450      | 204      | 654      | 25       | 40       | 19       | 95       |
| HJC600-3  | 450      | 204      | 654      | 25       | 40       | 19       | 95       |
| HJC600A-1 | 102      | 586      | 688      | 30       | 35       | 19       | -        |
| HJD600-1  | 450      | 269.5    | 719.5    | 25       | 40       | 19       | 95       |

外形尺寸

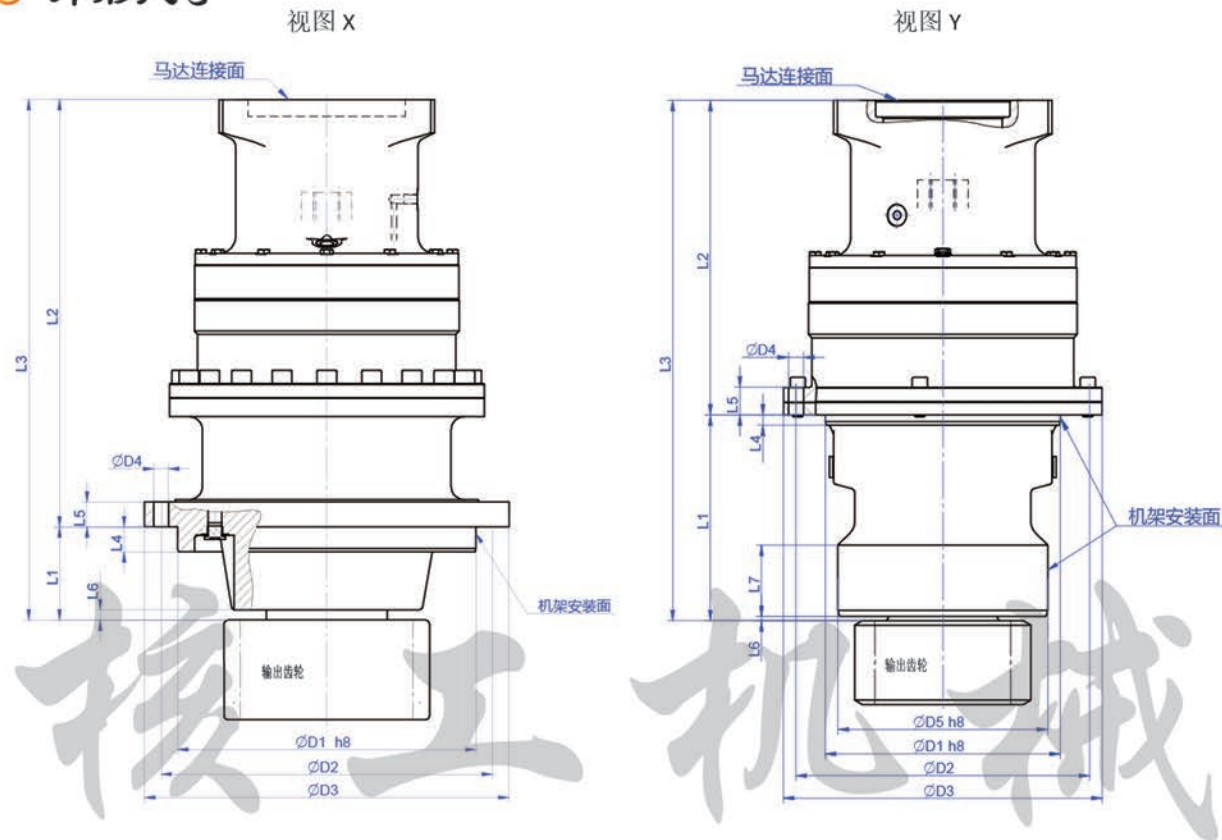

输出齿轮的齿轮参数(模数、齿数、齿宽等)由用户的齿圈决定

技术参数

| 型号         | 最大输出扭矩 Nm |        | 传动比 i              | 制动力矩 Nm | 马达型号                    |                        |
|------------|-----------|--------|--------------------|---------|-------------------------|------------------------|
|            | 挖掘机       | 起重机    |                    |         |                         |                        |
| HJC800-1   | 38000     | 68500  | 78/100/151/186/203 | 450     | A2FE107 • 125 • 160     |                        |
| HJC800-2   |           |        |                    |         | HMF105/XM05/GM05/A2FM80 |                        |
| HJD800-1   |           |        | 265/318/358/479    |         | 450                     | HMF075/XM05/GM05/90M75 |
| HJD800-2   |           |        |                    |         |                         | A2FE56 • 63            |
| HJC1100A-1 | 52000     | 93300  | 54/81/97/130/175   | 600     | A6VM200 • 250           |                        |
| HJC1100-1  |           |        |                    |         | 574                     | A2FE107 • 125 • 160    |
| HJD1100-1  |           |        |                    |         |                         |                        |
| HJC2200-1  | 100000    | 180000 | 278/294            | -       | A2FM250                 |                        |

尺寸

| 型号         | D1 mm | D2 mm | D3 mm | D4 mm | D5 mm | 视图 | 重量 kg |
|------------|-------|-------|-------|-------|-------|----|-------|
| HJC800-1   | 440   | 480   | 530   | 24-26 | 370   | Y  | 615   |
| HJC800-2   | 490   | 535   | 580   | 16-26 | 370   | Y  | 715   |
| HJD800-1   | 440   | 480   | 530   | 24-26 | 370   | Y  | 605   |
| HJD800-2   | 440   | 480   | 530   | 24-26 | 370   | Y  | 665   |
| HJC1100A-1 | 475   | 520   | 570   | 24-26 | -     | X  | 800   |
| HJC1100-1  | 475   | 520   | 570   | 24-26 | 390   | Y  | 735   |
| HJC2200-1  | 620   | 670   | 710   | 36-26 | 460   | Y  | -     |

尺寸

| 型号         | L1 mm | L2 mm | L3 mm  | L4 mm | L5 mm | L6 mm | L7 mm |
|------------|-------|-------|--------|-------|-------|-------|-------|
| HJC800-1   | 320   | 462.5 | 782.5  | 14    | 40    | 18    | 121   |
| HJC800-2   | 491   | 399   | 890    | 25    | 127   | 18    | 121   |
| HJD800-1   | 320   | 540.5 | 860.5  | 14    | 40    | 18    | 121   |
| HJD800-2   | 320   | 650   | 970    | 14    | 40    | 18    | 121   |
| HJC1100A-1 | 85    | 798.5 | 883.5  | 23    | 50    | 8     | -     |
| HJC1100-1  | 339   | 614.5 | 953.5  | 20    | 50    | 8     | 160   |
| HJC2200-1  | 598   | 586.5 | 1184.5 | 20    | 50    | 10    | 160   |