

产品规格参数

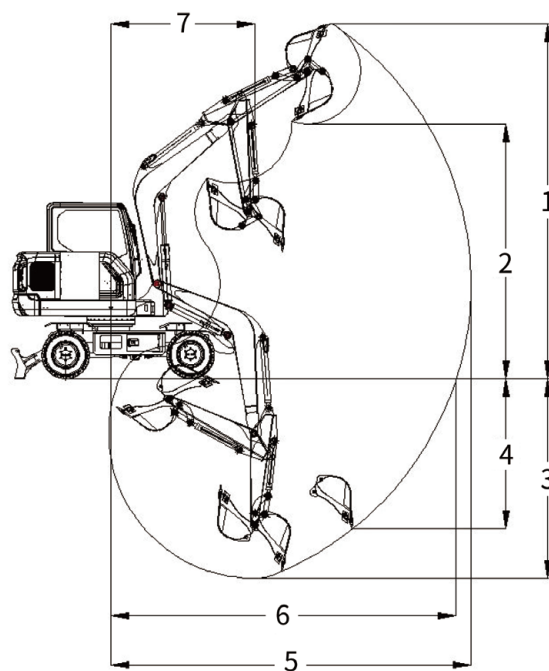
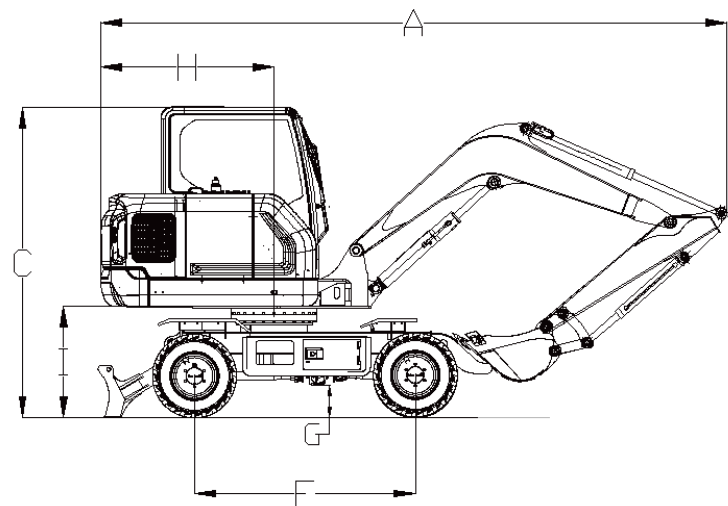

总长度 (运输时)	A	mm	5958
总宽度	B	mm	1894
总高度 (驾驶室顶部)	C	mm	2954
总高度 (行走时)	D	mm	2954
轮距	E	mm	1600
轴距	F	mm	2100
最小离地间隙	G	mm	304
尾部回转半径	H	mm	1650
配重离地间隙	I	mm	1004
推土铲宽度	J	mm	1920
最大挖掘高度	1	mm	5979
最大卸载高度	2	mm	4291
最大挖掘深度	3	mm	3364
最大垂直挖掘深度	4	mm	2528
最大挖掘半径	5	mm	6057
停机面最大挖掘半径	6	mm	5809
最小回转半径	7	mm	2420

客户满意是我们的宗旨

WE AIM AT CUSTOMERS' SATISFACTION



雷沃重工集团



雷沃重工

雷沃重工代理商信息

雷沃重工集团有限公司 生产地址: 青岛西海岸新区黄河东路75号 20240401
LOVOL HEAVY INDUSTRY GROUP CO., LTD. 全国服务热线: 400-8291-888 网址: www.wlovol.com

©雷沃产品在不断更新和改进中, 我们保留在未事先通知用户的情况下, 修改参数及设计的权利。© 宣传品中产品配置和外观颜色可能与实际机型存在差异, 一切以实物为准。

LOVOL

WEICHAI LOVOL
EXCAVATORS

FW60F



整机重量: 5700kg 铲斗容量: 0.23m³ 发动机额定功率: 53.7kW/2100rpm

灵活机动 可靠高效

高效节能 品质可靠

采用洋马全新四阶段发动机，EGR+DPF后处理技术，无需尿素，使用方便，燃油效率提升5%以上。

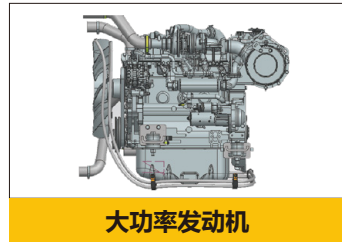

大功率发动机

- 大功率发动机，低转速高负荷工作，扭矩区间范围大。

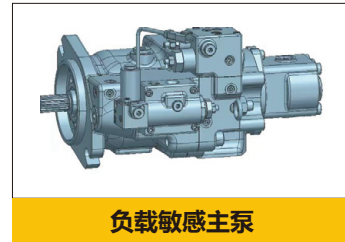

负载敏感主泵

- 恒立负载敏感电控主泵，大排量，流量随负载调节，动力精准分配。

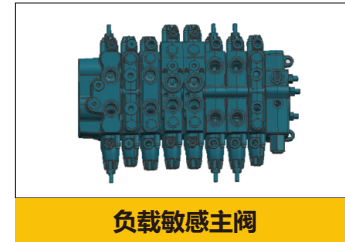

负载敏感主阀

- 林德负载敏感主阀，压力提升，通径更大损失更小。

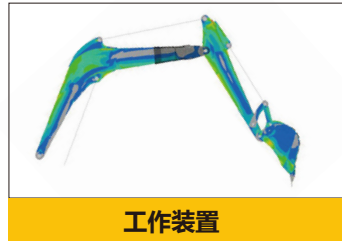

工作装置

- CAE分析优化动臂、斗杆结构，应力值降低20%，提高可靠性；
- 铲斗斗型优化，减小入土切削阻力，提高铲斗耐磨性。

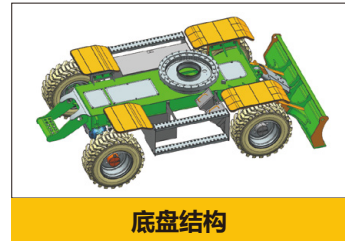

底盘结构

- 采用全新的底架焊合结构，关键部位加强设计，避免应力集中，可靠性更优。



智能交互 安全舒适

智能操作系统

全新开发的雷沃智能操作系统，可实现动力系统管理，智能交互，工况自动识别，辅助操作，个性定制等功能。



智能控车

驾驶员使用手机连接车载蓝牙后，可以远程控制挖掘机上/下电，启动/熄火，开启/关闭空调，开启/关闭灯光等。

智能多媒体

驾驶员使用手机连接车载蓝牙后，可以通过显示器接听电话，播放音乐。

车载 PAD

整机标配 7寸触摸显示器，操作流畅，所有功能触手可及，给驾驶员操作 PAD 的体验。

F 代驾驶室

全新开发 F 代驾驶室，外观新颖，整体布置符合人机工程，视觉体验更佳，储物空间更多，人机更舒适。



一流的工作空间

- 全新开发悬浮座椅及扶手，结合人机工程全面优化的驾驶环境，操控更轻松，驾乘更舒适；
- 7寸触屏式显示器、一键启动式开关等智能元件；
- 驾驶室内配有高品质机械式悬浮座椅，满足驾驶员的舒适性需求；
- 全新风道及出风口设计、储物空间增加；
- 配置翻转式左扶手箱，上下车空间更大。



维护保养更便捷

- 全新行走通道设计，上下车更方便；
- 三开门设计，方便日常点检和维护保养；
- 下车配置大容量工具箱和黄油桶支架。

产品规格参数

满足中国非道路移动机械用柴油第四阶段排放标准。

发动机

型号	4TNV98CT
型式	直列、电喷、增压
额定功率 kW/rpm	53.7/2100
最大扭矩 N·m/rpm	308/1340-1390

行走驱动

最大爬坡度 °	35
最高行走速度 km/h	30
最大牵引力 kN	80

维修保养加注容量

柴油量 L	140
机油量 L	10.2
发动机冷却液 L	4.5
液压油箱容积 L	128
液压系统液压油总量 L	120
回转减速机油量 L	1
变速箱油量 L	1.5
驱动桥油量 L	3.8X2 0.4X4

液压系统

主系统最大流量 L	168
工作油最大压力 MPa	24.5
先导系统最大压力 MPa	3.5

回转机构

回转速度 r/min	11
回转力矩 kN·m	10.5

整机参数

整机重量 kg	5700
铲斗容量 m³	0.23
斗杆挖掘力 kN	30
铲斗挖掘力 kN	44
动臂长度 mm	3000
斗杆长度 mm	1550
车架轴距/轮距 mm	2100/1600
前桥转向角度(外侧/内侧) °	35/23.5
轮胎	风神/12-16.5 12PR

雷沃服务

—— 全心为你 ——

- 8** 个标准步骤：
 - 预约
 - 检查
 - 排除
 - 清洁
 - 试机
 - 跟踪
 - 培训
 - 验收
- 2** 全 - 实时响应、全国联保
- 9** 大服务增值：
 - 咨询服务—全生命周期免费
 - 智慧互联 管理有“沃”
 - 100km 服务半径 100 公里
 - 报修方式更灵活
 - 一对一专属服务
 - 配件供应零距离
 - 全系列产品的定检保养
 - 超长寿命液压油 / 机油
 - 说到 做到 更周到

1 支高能素质的服务队伍



400-8291-888