

# 埠崎®

## 螺旋摆动油缸

Spiral swing oil cylinder



威海埠崎机械股份有限公司  
Weihai Buqi Machinery Co., LTD.



目录  
CONTENTS

公司简介	01
参数范围	02
安装形式	03
性能图示	04
选型代码	05
产品规格系列	06-10
挖掘机摆动油缸	12-17



威海埠崎机械股份有限公司成立于2001年8月17日，是一家从事机械设备研发和生产的国家级高新技术企业。

公司占地3.2万平米，建有标准厂房1万多平米，办公面积6千多平米。注册资金700万元。公司成立以来一直致力于精密机械设备、行业专用设备的研发和制造。公司生产的摆动油缸、液压升降旋转工作台、液压站等产品广泛应用于数控机床、石油设备、矿山机械、工程机械、军工产品等领域。主要客户徐工、华泰矿冶、中贵重工、蓝海智能等并出口韩、日、及欧美。

公司拥有德马吉森精机、马扎克的数控卧式加工中心；大隈、海天的数控龙门加工中心；立式加工中心；斗山数控车床；旋风车铣中心；油缸专用机床等先进的机械加工设备及海克斯康三坐标测量机、液压载荷试验台等高精度的试验检测设备。有6名专职摆动油缸设计人员。实现了摆动油缸的设计、生产、组装、调试全系列全流程自主生产。能够快速高质量地响应客户的需求。生产的摆动油缸是国外同类产品替代升级的理想选择。

公司秉持以质量为本，以精湛技艺为支撑的理念，建立了完善的质量管理体系，通过了GB/T19001-2016/ISO9001:2015质量管理体系认证。公司非常重视技术研发和职工技能培训，获得国家级高新技术企业认证。拥有二十多项发明专利技术，3个市级创新工作室。培养出2名齐鲁工匠、3名威海首席技师等一大批专业的技术人才。

公司始终坚持以客户需求为导向。遵守诚实守信、合作共赢的宗旨，谋求与志同道合的朋友互利合作共同发展。

## 参数范围 Parameter Range



BQ1系列

标准输出角度	180、360 度
输出扭矩	180--2700NM
保持扭矩	630--9400NM
最大弯矩负载	560--11200NM
安装方式	法兰式

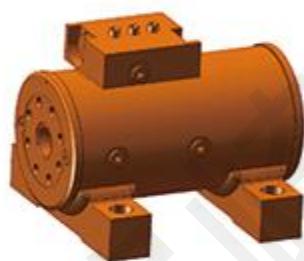

BQ2系列

标准输出角度	180 度
输出扭矩	500--4200NM
保持扭矩	1300--10500NM
跨骑式弯矩负载	2500--31600NM
悬臂式弯矩负载	1360--15800NM
安装方式	地脚式



BQ3系列

标准输出角度	180、360 度
输出扭矩	1900--24000NM
保持扭矩	4900--59000NM
跨骑式弯矩负载	19200--256000NM
悬臂式弯矩负载	5200--72900NM
安装方式	地脚式、法兰式



BQ4系列

标准输出角度	200、220 度
输出扭矩	2800--6700NM
保持扭矩	6100--14300NM
跨骑式弯矩负载	4200--10100NM
安装方式	地脚式

## 悬臂式安装

负载安装到输出法兰，摆动缸内轴只有一端提供支撑力。悬臂式安装不建议应用于高空车行业和其他人身安全性要求严格的行业。

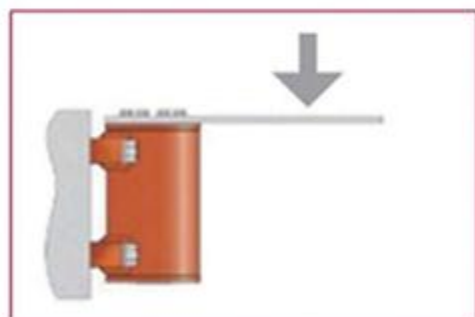

悬臂式安装

## 跨骑式安装

内轴两端同时提供对负载的支撑。

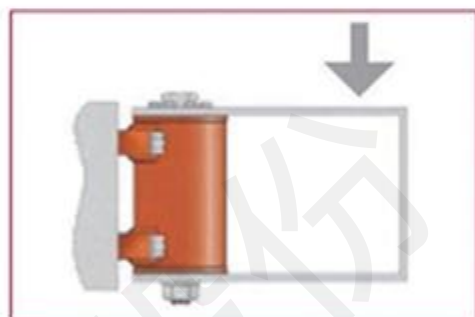

跨骑式安装

除此之外，埠崎公司还可以根据客户需求定制其他安装形式以满足特殊的应用场合。



轨道式安装



马蹄铁式安装

## 性能图示 Performance Diagram

输出扭矩、保持扭矩与压力近似为正比关系，随着负载弯矩的增大，性能会有所下降，最高不超过 15%。

### 油缸性能曲线

扭矩压力关系曲线

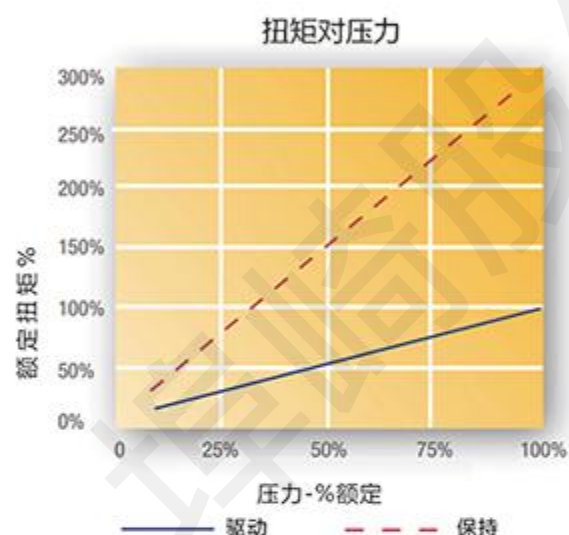

弯矩扭矩关系曲线

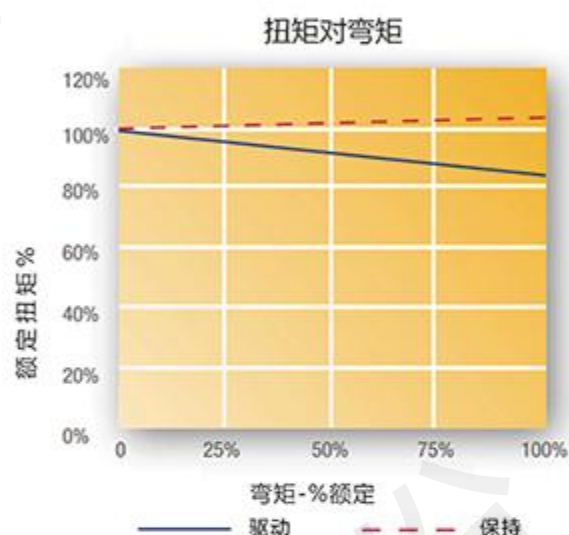

### 负载及扭矩说明

跨骑式安装



悬臂式安装



举例：

BQ1 - 27 - 360 - Q H Y J

① ② ③ ④ ⑤ ⑥ ⑦

代码	BQ1 系列	BQ2 系列	BQ3 系列	BQ4 系列
1 油缸系列	BQ1	BQ2	BQ3	BQ4
2 型号	2/3/6/10/16/27	5/9/16/27/72	19/28/47/ 73/105/140/ 180/140	28/50/67
3 输出角度	180/360 度	180 度	180/360 度	220 度
4 输出形式	Q- 前法兰	Q- 前法兰 S- 双法兰	Q- 前兰法 S- 双法兰 Z- 轴输出	H- 花键轴
5 安装方式	H- 后法兰安装	D- 底座安装 M- 马鞍式安装	D- 底座安装 H- 后法兰安装 Q- 前法兰安装	D- 底座安装
6 平衡阀	Y- 有普通平衡阀 W- 无平衡阀	Y- 有普通平衡阀 W- 无平衡阀	Y- 有普通平衡阀 W- 无平衡阀	Y- 有普通平衡阀 W- 无平衡阀
7 密封件	J- 国产常温密封件 G- 耐高温密封件 D- 耐低温密封件	J- 国产常温密封件 G- 耐高温密封件 D- 耐低温密封件	J- 国产常温密封件 G- 耐高温密封件 D- 耐低温密封件	J- 国产常温密封件 G- 耐高温密封件 D- 耐低温密封件

# 产品规格系列 Product Specification series

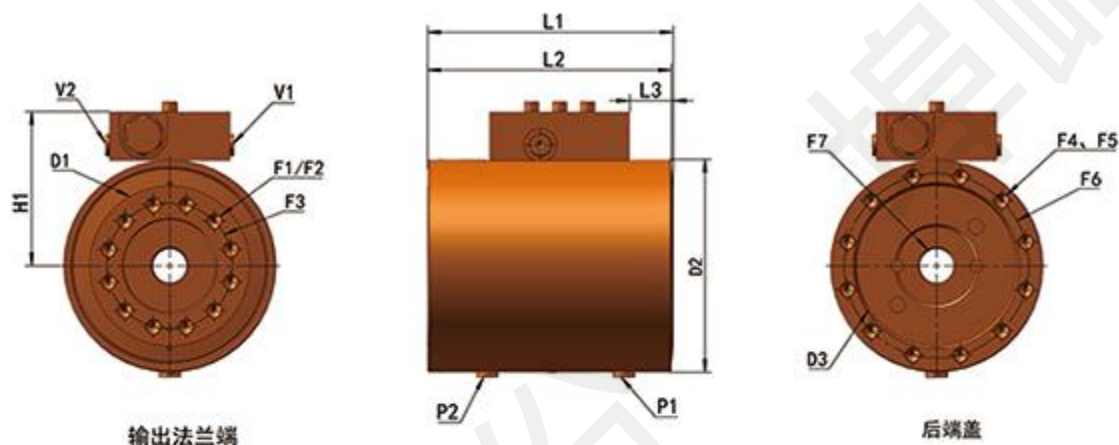

## BQ1 系列 / BQ1 SERIES

型号	2	3	6	10	16	27
输出扭矩 Nm@21MPa	180	320	600	1000	1600	2700
保持扭矩 Nm@21MPa	630	1200	1900	3800	5700	9400
悬臂最大弯矩 Nm	560	1000	2200	5600	9000	11200
径向负载 kg	900	1350	1850	3600	4980	6700
轴向负载 kg	900	1350	1850	3600	4980	6700
排量 (180°) cc	63.9	121	192	365	552	914
排量 (360°) cc	-	243	384	733	1105	1829
重量 (180°) kg	6.4	10	14.2	26	43.3	57
重量 (360°) kg	-	12.8	19.2	35	54.5	83
D1 安装盘直径 mm	77.2	89	102	127	148	185
D2 壳体直径 mm	100	119	135	170	198	226
F1 法兰端螺丝孔尺寸 mm	M8*1.25	M8*1.25	M10*1.5	M12*1.75	M12*1.75	M16*2
F2 法兰端螺丝孔个数	8	8	12	12	12	12
F3 法兰端螺丝中心圆直径 mm	54	73	80	102	127	140
F4 端盖螺丝孔尺寸 mm	M8*1.25	M8*1.25	M10*1.5	M12*1.75	M12*1.75	M12*1.75
F5 端盖螺丝孔数量	8	8	12	12	12	12
F6 端盖螺丝孔中心圆直径 mm	86	103	117	151	175	203
F7 安装孔直径 mm	14.3	17	21.4	35.7	45.7	66.7
H1 中心线到阀体的尺寸 mm	80	90	98	115	129	143
L1 180° 总长度 mm	140	143	156	184	224	241
L1 360° 总长度 mm	-	189	212	258	311	346
L2 不含旋转法兰长度 (180°) mm	138	142	154	182	221	239
L2 不含旋转法兰长度 (360°) mm	-	188	211	256	308	344
L3 法兰距平衡阀长度 (180°) mm	25.4	26.9	27.7	27.9	38.6	43.9
L3 法兰距平衡阀长度 (360°) mm	-	22.6	24.6	42.7	60.2	70.4
P1 P2 壳体油口	ISO-1179-1/BSPP 'G' 系列, 尺寸从 1/8 到 1/4, 详见图纸					
V1 V2 阀体油口	ISO-11926/SAE 系列, 尺寸为 7/16, 详见图纸					



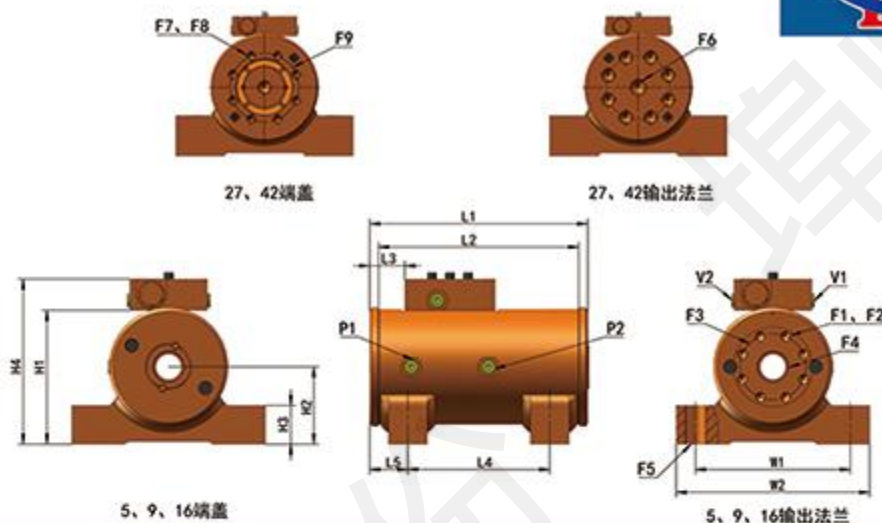

## BQ2 系列 / BQ2 SERIES

型号	5	9	16	27	42
输出扭矩 Nm@21MPa	500	900	1600	2680	4200
保持扭矩 Nm@21MPa	1300	2400	4400	7100	10500
悬臂安装最大弯矩 Nm	1360	2480	5420	11300	15800
跨骑安装最大弯矩 Nm	2500	4500	10200	16400	31600
径向负载 kg	1380	2130	4190	5580	9530
轴向负载 kg	500	680	1000	1400	1770
排量 (180°)cc	132	234	436	726	1070
重量 (180°)kg	12.5	17	30	51	77
D1 安装盘直径 mm	104	117	142	170	196
D2 壳体直径 mm	101	114	139	165	191
F1 法兰端螺丝孔尺寸 mm	M10*1.5	M10*1.5	M12*1.75	M20*2.5	M20*2.5
F2 法兰端螺丝孔个数	6	8	8	8	10
F3 法兰端中心圆直径 mm	53.9	65	85	102	121
F4 内轴通孔尺寸 mm	M20	M24	M24	-	-
F5 地脚安装丝孔尺寸 mm	M16	M20	M24	M24	M30
F6 轴中心孔 mm	-	-	-	M24*3	M30*3.5
F7 端盖丝孔尺寸 mm	-	-	-	M12*1.75	M16*2
F8 端盖螺纹数量	-	-	-	8	10
F9 端盖丝孔中心圆直径 mm	-	-	-	108	121
H1 不含平衡阀高度 mm	119	135	158	193	218
H2 底面距中心线高 mm	66	76.2	85.9	108	121
H3 地脚高 mm	34.3	38.1	44.5	63.5	70
H4 总高度 mm	146	163	185	220	245
L1 总长度 mm	188	216	248	298	337
L2 不含旋转法兰长度 mm	173	197	229	276	314
L3 法兰距平衡阀距离 mm	32	34.5	44.7	48.8	49
L4 脚安装孔距离 mm	111	140	152	184	216
L5 法兰与安装孔距离 mm	37.9	37.6	47	57.2	60.5
W1 地脚安装孔距离 mm	145	152	197	222	267
W2 总宽度 mm	178	191	248	279	330
P1 P2 壳体油口	ISO-1179-1/BSPP 'G' 系列, 尺寸从 1/8 到 1/4, 详见图纸				
V1 V2 阀体油口	ISO-11926/SAE 系列, 尺寸为 7/16, 详见图纸				

# 产品规格系列 Product Specification series

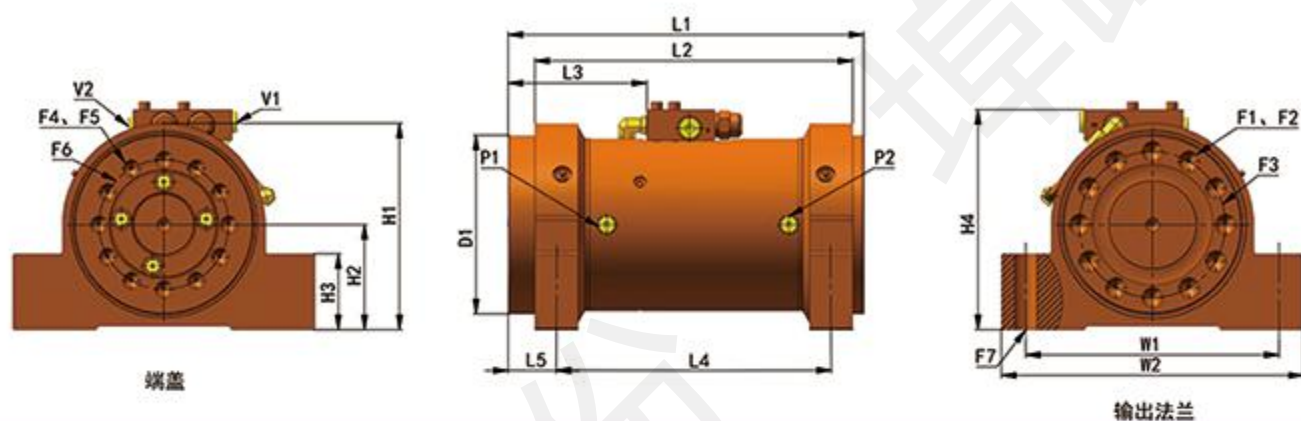

## BQ3 (底座式) 系列 / BQ3 (Base Type) SERIES

型号	19	28	47	73	105	140	180	240
输出扭矩 Nm@21MPa	1900	2800	4700	7300	10500	14000	18000	24000
保持扭矩 Nm@21MPa	4900	6800	12000	18000	26000	35000	46000	59000
悬臂安装弯矩 Nm	5200	7100	11900	18400	29500	38800	55900	72900
跨骑式安装弯矩 (180°) Nm	13400	16900	30800	47800	75100	98900	130500	170000
跨骑式安装弯矩 (360°) Nm	19200	24600	45400	71200	111500	146000	197700	256500
径向负载 kg	1800	2300	3600	5000	6800	8200	10000	11800
轴向负载 kg	1400	1800	2700	3600	4500	5900	6800	8200
排量 (180°) cc	492	688	1180	1870	2680	3540	4650	6000
排量 (360°) cc	980	1390	2360	3740	5360	7080	9320	12000
重量 (180°) kg	34.5	50	72.5	110	160	220	280	360
重量 (360°) kg	45.5	63.4	100	140	200	290	370	455
D1 安装盘直径 mm	139	155	183	209	234	263	288	310
D2 壳体直径 mm	140	152	178	203	229	254	279	305
F1 法兰端螺丝孔尺寸 mm	M12*1.75	M16*2	M20*2.5	M22*2.5	M24*3	M27*3	M27*3	M30*3.5
F2 法兰端螺丝孔个数	12	12	12	12	12	12	12	12
F3 法兰端螺丝中心圆直径 mm	115	125	150	170	195	216	240	255
F4 端盖端螺栓孔尺寸 mm	M10*1.5	M12*1.75	M16*2	M20*2.5	M22*2.5	M24*3	M27*3	M27*3
F5 端盖端螺栓数量	12	12	12	12	12	12	12	12
F6 端盖端螺栓孔中心圆直径 mm	108	120	133	150	170	190	210	230
F7 安装孔直径 mm	M16	M20	M22	M24	M27	M30	M36	M36
H1 不含平衡阀高度 mm	156	186	212	240	276	305	327	362
H2 底面距中心线高 mm	80	94.9	108	122	140	154	165	184
H3 地脚高 mm	48	70	78	88	105	110	120	135
H4 总高度 mm	179	201	226	271	283	310	334	366
L1 总长度 (180°) mm	298	323	365	413	475	524	551	600
L1 总长度 (360°) mm	427	470	538	615	705	776	836	906
L2 不含旋转法兰长度 (180°) mm	261	286	323	363	431	463	493	534
L2 不含旋转法兰长度 (360°) mm	392	433	496	565	661	715	775	843
L3 法兰与平衡阀距离 (180°) mm	75.2	134	143	130	152	185	196	221
L3 法兰与平衡阀距离 (360°) mm	149	157	197	232	267	308	338	374
L4 地脚安装孔距离 (180°) mm	229	248	281	314	374	400	426	460
L4 地脚安装孔距离 (360°) mm	358	395	454	516	604	652	708	766
L5 法兰与安装孔距离 mm	38.1	43.9	50	56.9	59.9	74.2	75.9	80
W1 地脚安装孔宽度 mm	10	230	260	300	340	380	410	450
W2 总宽度 mm	222	268	310	350	400	447	484	530
P1 P2 壳体油口	ISO-1179-1/BSPP 'G' 系列, 尺寸从 1/8 到 1/4, 详见图纸							
V1 V2 阀体油口	ISO-1179/BSPP 'G' 系列, 尺寸 3/8, 详见图纸							

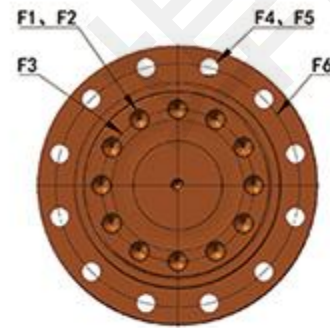
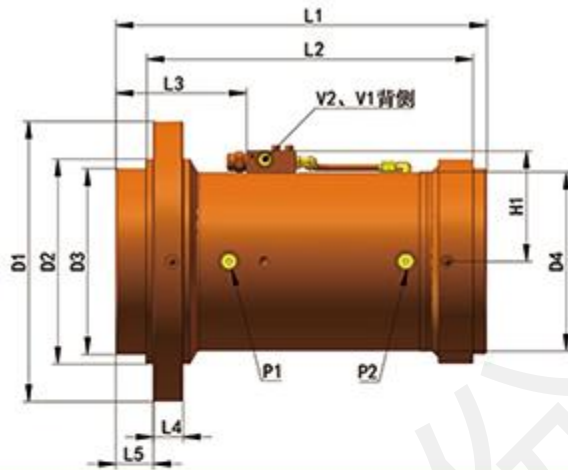

输出法兰

## BQ3 (法兰式) 系列 / BQ3 (Flange Mount) SERIES

型号	19	28	47	73	105	140	180	240
输出扭矩 Nm@21MPa	1900	2800	4700	7300	10500	14000	18000	24000
保持扭矩 Nm@21MPa	4900	6800	12000	18000	26000	35000	46000	59000
悬臂安装弯矩 Nm	5200	7100	11900	18400	29500	38800	55900	72900
跨骑式安装弯矩 (180°) Nm	13400	16900	30800	47800	75100	98900	130500	170000
跨骑式安装弯矩 (360°) Nm	19200	24600	45400	71200	111500	146000	197700	256500
径向负载 kg	1800	2300	3600	5000	6800	8200	10000	11800
轴向负载 kg	1400	1800	2700	3600	4500	5900	6800	8200
排量 (180°) cc	492	688	1180	1870	2680	3540	4650	6000
排量 (360°) cc	980	1390	2360	3740	5360	7080	9320	12000
重量 (180°) kg	34.5	50	72.5	110	160	220	280	360
重量 (360°) kg	45.5	63.4	100	140	200	290	370	455
D1 筒体法兰直径 mm	200	235	280	315	355	396	442	475
D2 止口直径 mm	150	175	205	230	260	290	315	340
D3 安装盘直径 mm	139	155	183	209	234	263	288	310
D4 壳体直径 mm	140	152	178	203	229	254	279	305
F1 法兰端螺丝孔尺寸 mm	M12*1.75	M16*2	M20*2.5	M22*2.5	M24*3	M27*3	M27*3	M30*3.5
F2 法兰端螺丝孔个数	12	12	12	12	12	12	12	12
F3 法兰端螺丝孔中心圆直径 mm	115	125	150	170	195	215	240	255
F4 端盖端螺柱孔尺寸 mm	M10*1.5	M12*1.75	M16*2	M20*2.5	M22*2.5	M24*3	M27*3	M30*3.5
F5 端盖端螺丝数量	12	12	12	12	12	12	12	12
F6 端盖端螺丝孔中心圆直径 mm	175	206	245	275	310	345	380	410
H1 中心到阀体顶部高度 mm	99.1	106	118	131	144	156	169	182
L1 总长度 (180°) mm	298	323	365	413	475	524	551	600
L1 总长度 (360°) mm	427	470	538	615	705	776	836	906
L2 不含旋转法兰长度 (180°) mm	261	286	323	363	431	463	493	534
L2 不含旋转法兰长度 (360°) mm	392	433	496	565	661	715	775	843
L3 法兰与平衡阀距离 (180°) mm	75.2	134	143	130	152	185	196	221
L3 法兰与平衡阀距离 (360°) mm	149	157	197	232	267	308	338	374
L4 外法兰厚度 mm	25.2	26	31	33	40	42	46	52
L5 外法兰和内法兰距离 mm	27	32	35	42	40	53	54	56
P1 P2 壳体油口	ISO-1179-1/BSPP 'G' 系列, 尺寸从 1/8 到 1/4, 详见图纸							
V1 V2 阀体油口	ISO-1179-1/BSPP 'G' 系列, 尺寸为 3/8, 详见图纸							

# 产品规格系列 Product Specification series

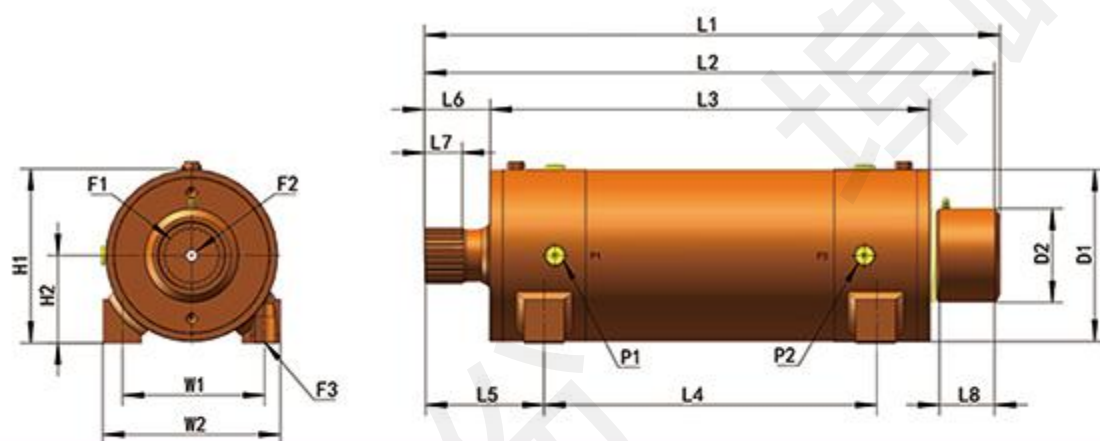

## BQ4 系列 /BQ4 SERIES

型号	28	50	67
输出扭矩 Nm@21MPa	2800	5000	6700
保持扭矩 Nm@21MPa	6100	10600	14300
旋转角度	220°	220°	200°
跨骑安装最大弯矩 Nm	4200	7600	10100
径向负载 kg	2040	3130	3900
轴向负载 kg	2040	3130	3900
排量 cc	775	1360	1650
重量 kg	33.6	58	75
D1 安装盘直径 mm	140	165	178
D2 花键连接器 (可选) 直径 mm	80	89.9	98.3
F1 轴端花键尺寸 mm	公制尺寸, 详见图纸		
F2 轴端固定孔规格 (两端) mm	M12*1.75	M12*1.75	M12*1.75
F3 地脚安装孔螺栓规格 mm	M16*2	M20*2.5	M22*2.5
H1 不含平衡阀高度 mm	150	176	203
H2 底面距中心线高 mm	73.2	83.9	102
H3 总高度 mm	173	196	220
L1 总长度, 含连接器 mm	431	561	608
L2 总长度, 不含连接器 mm	417	546	579
L3 不含旋转部分长度 mm	335	422	445
L4 地脚安装孔距 mm	265	320	320
L5 轴端面与安装孔距离 mm	75.1	113	130
L6 输出轴伸出长度 mm	40.9	61.9	67.6
L7 花键长度 mm	20.6	40	49
L8 可选花键连接器长度 mm	32.5	52.6	60.5
W1 地脚安装孔宽度 mm	104	140	150
W2 总宽度 mm	133	170	203
P1 P2 壳体油口	ISO-1179-1/BSPP 'G' 系列, 尺寸从 1/8 到 1/4, 详见图纸		
V1 V2 阀体油口	ISO-11926/SAE 系列, 尺寸为 7/16, 详见图纸		



# 一代挖掘机摆动油缸参数

First generation excavator swinging cylinder parameters

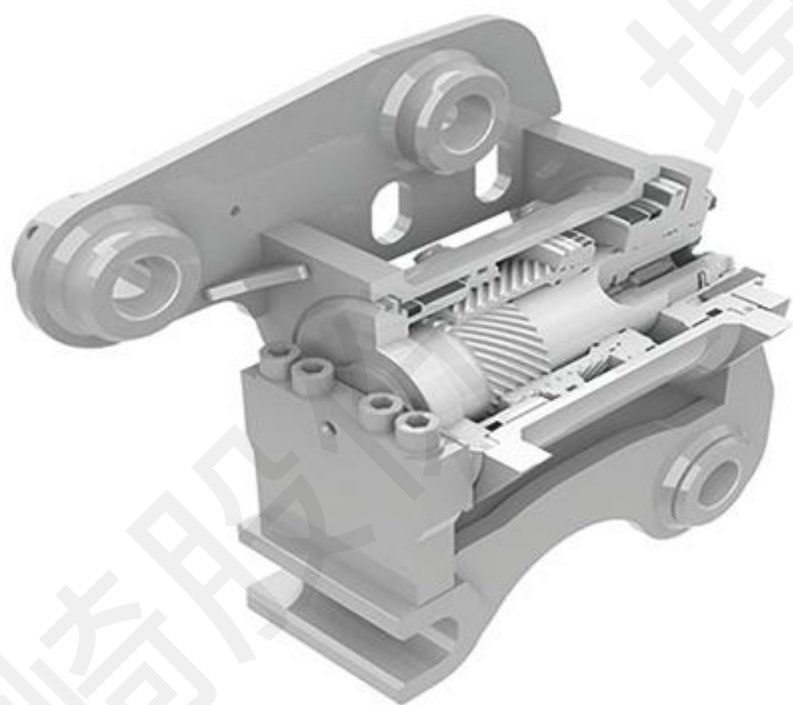

型号	挖机最大吨位 (t)	驱动扭矩 (NM)	保持扭矩 (NM)	重量 (kg)	排量 (cc)	流量 (L/min)	旋转角度 (°)
BQ5-009-180QDYJ	1.8	900	2400	27	234	2-4	180
BQ5-028-180SDYJ	4.8	2800	6800	65	688	5-16	
BQ5-047-180SDYJ	6.8	4700	12000	84	1180	11-32	
BQ5-073-180SDYJ	9.1	7300	18000	122	1870	15-44	
BQ5-105-140SDYJ	13	10500	26000	190	2300	19-58	140
BQ5-140-140SDYJ	20	14000	35000	232	2754	26-78	
BQ5-180-140SDYJ	27	18000	46000	320	3618	35-105	
BQ5-240-140SDYJ	34	24000	59000	430	4668	45-136	

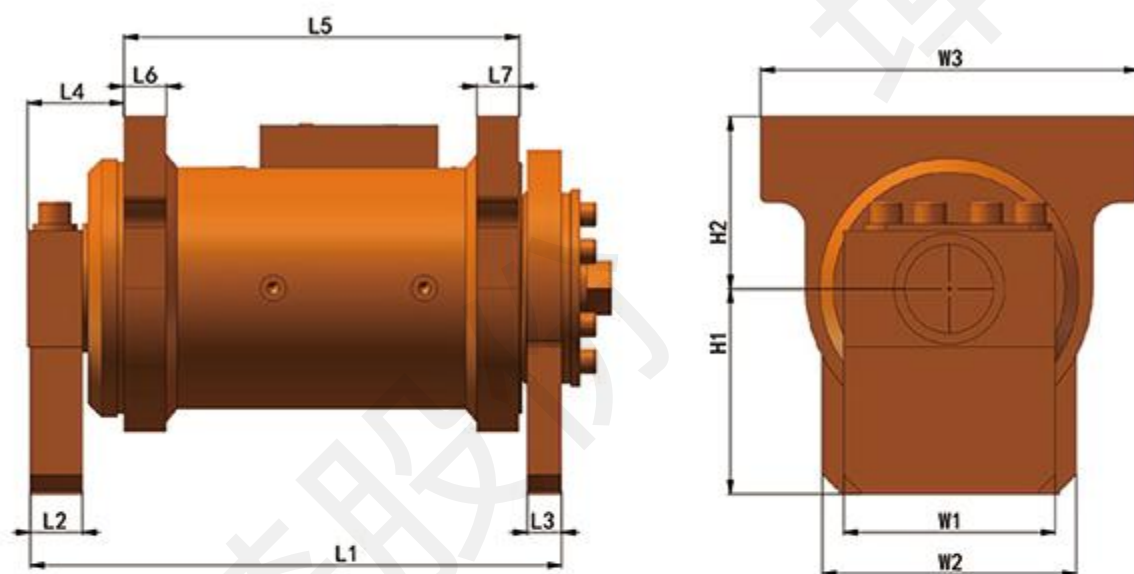

型号	L1	L2	L3	L4	L5	L6	L7	H1	H2	W1	W2	W3
BQ5-009-180QDYJ	216	12.7	12.7	14.3	211	25.4	25.4	104	88.9	96	96	160
BQ5-028-180SDYJ	318	37	22	54	238	26	26	136	118	154	190	240
BQ5-047-180SDYJ	387	38	25	70	288	31	31	150	125	154	185	275
BQ5-073-180SDYJ	454	38	32	75	345	32	32	170	140	190	206	325
BQ5-105-140SDYJ	536	44	32	64	437	38	38	175	151	228	280	420
BQ5-140-140SDYJ	533	51	38	80	408	44	44	187	160	254	254	445
BQ5-180-140SDYJ	640	50	38	96	496	49	49	225	190	267	305	430

\*\* 最终以向客户提供的外形图尺寸为准

## 二代挖掘机摆动油缸参数（内置油路型）

Second generation excavator swinging cylinder parameters (built-in oil circuit type)

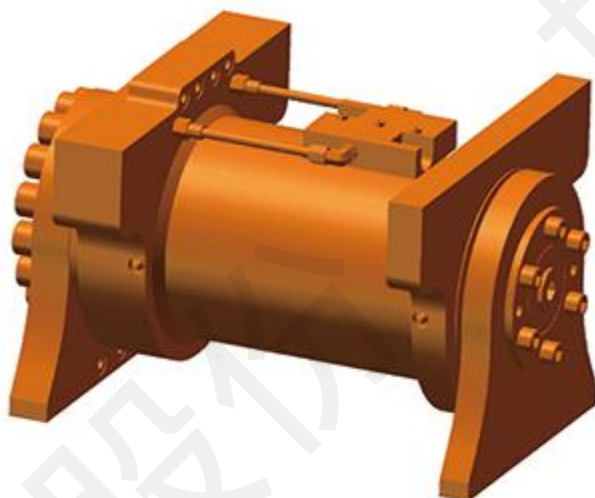

### 埠崎第二代挖机缸简介

第一代摆动挖机缸相比于市面上常用的直线式挖机属具摆动机构来说，拥有更大的尺寸和更大的摆角，满足了客户想要提升挖机属具灵活性的需求。但是在挖机一代摆动油缸的推广过程中，我们发现尽管属具在摆动机构上已经做的十分灵活，但用户使用时围绕摆动机构的油管时常干涉影响工作效率。

针对这一现象，我们推出了二代挖机摆动快换。我们在一代挖缸的基础上新增了一套可供用户过油的旋转油路，也把我们自身的管路集成到了油缸的一侧，确保在体积改变不大的同时给用户更好的使用体验。

型号	挖机最大吨位 (t)	驱动扭矩 (NM)	保持扭矩 (NM)	重量 (kg)	排量 (cc)	流量 (L/min)	旋转角度 (°)
BQ16-023-180SDYJ	4.8	2300	6800	71	620	5-16	180
BQ16-042-180SDYJ	6.8	4200	12000	91	1062	11-32	
BQ16-067-180SDYJ	9.1	6700	18000	143	1683	15-44	
BQ16-090-140SDYJ	13	9000	26000	230	1877	19-58	140
BQ16-126-140SDYJ	20	12600	35000	300	2479	26-78	
BQ16-162-140SDYJ	27	16000	46000	340	3256	35-105	
BQ16-215-140SDYJ	34	21500	59000	470	4668	45-136	



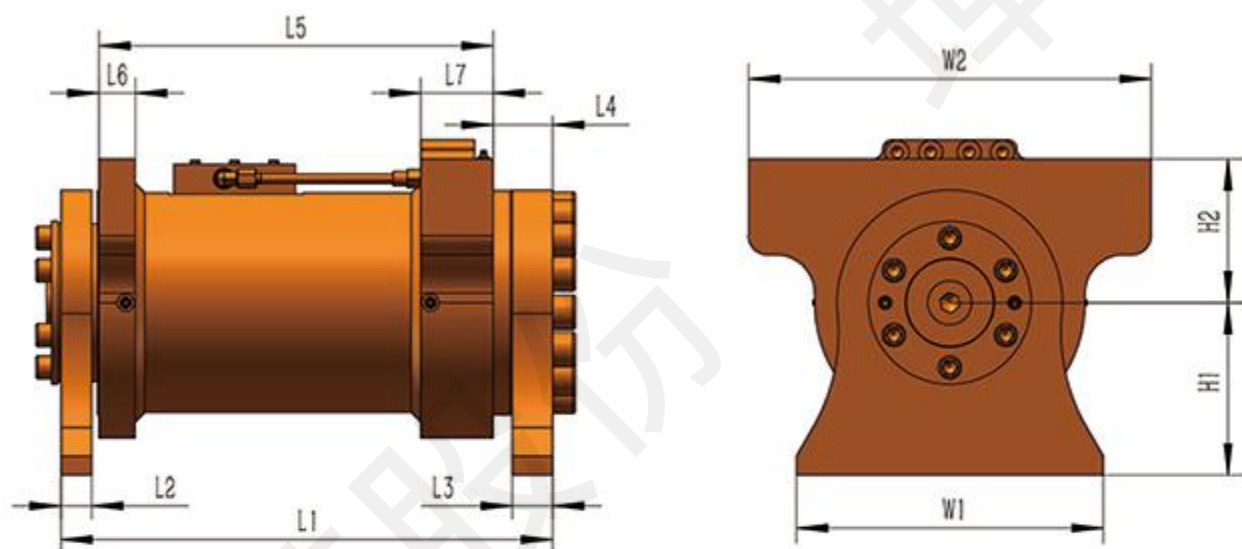

型号	L1	L2	L3	L4	L5	L6	L7	H1	H2	W1	W2
BQ16-023-180SDYJ	358	22	35	45	287	26	75	130	113	154	240
BQ16-042-180SDYJ	396	25	36	77.5	314.5	31	75	150	125	185	275
BQ16-067-180SDYJ	472.8	32	32	72	361.1	32	72.5	160	140	209	325
BQ16-090-140SDYJ	512.7	32	42	62	411.2	38	75.5	180	150	280	420
BQ16-126-140SDYJ	537.1	37.9	51	66	426.1	44	80	187	160	292	445
BQ16-162-140SDYJ	640	50	38	77	515	49	90	225	190	305	430

\*\* 最终以向客户提供的外形图尺寸为准

# 三代挖掘机摆动油缸参数

Third generation excavator swing cylinder parameters

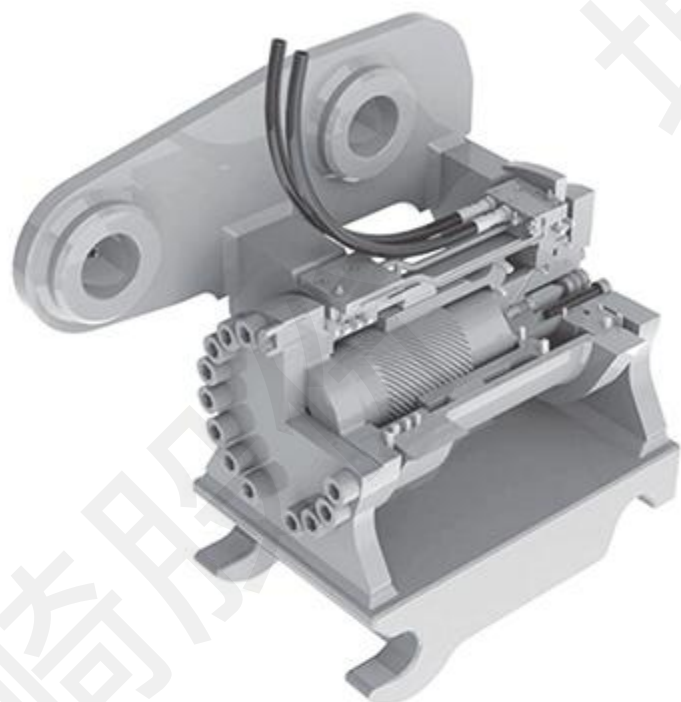

型号	挖机最大吨位 (t)	驱动扭矩 (NM)	保持扭矩 (NM)	重量 (kg)	排量 (cc)	流量 (L/min)	旋转角度 (°)
BQ8-009-180SDYJ	1.8	900	2400	25	234	2-4	180
BQ8-016-180SDYJ	3	1630	6425	38	623	6-19	
BQ8-026-180SDYJ	5	2600	9300	48	831	8-25	
BQ8-032-180SDYJ	5.5	3200	7200	54	1056	8-25	
BQ8-043-180SDYJ	7	4375	14850	83	1262	13-38	
BQ8-070-180SDYJ	8	7000	20000	92	2100	19-58	
BQ8-090-180SDYJ	12	9000	26100	148	2600	26-78	
BQ8-150-134SDYJ	20	15000	4300	201	3200	35-105	134
BQ8-200-120SDYJ	26	20000	58000	272	4300	41-126	120
BQ8-280-120SDYJ	34	28000	75000	376	5500	51-165	
BQ8-450-120SDYJ	50	44300	989500	546	12000	102-350	

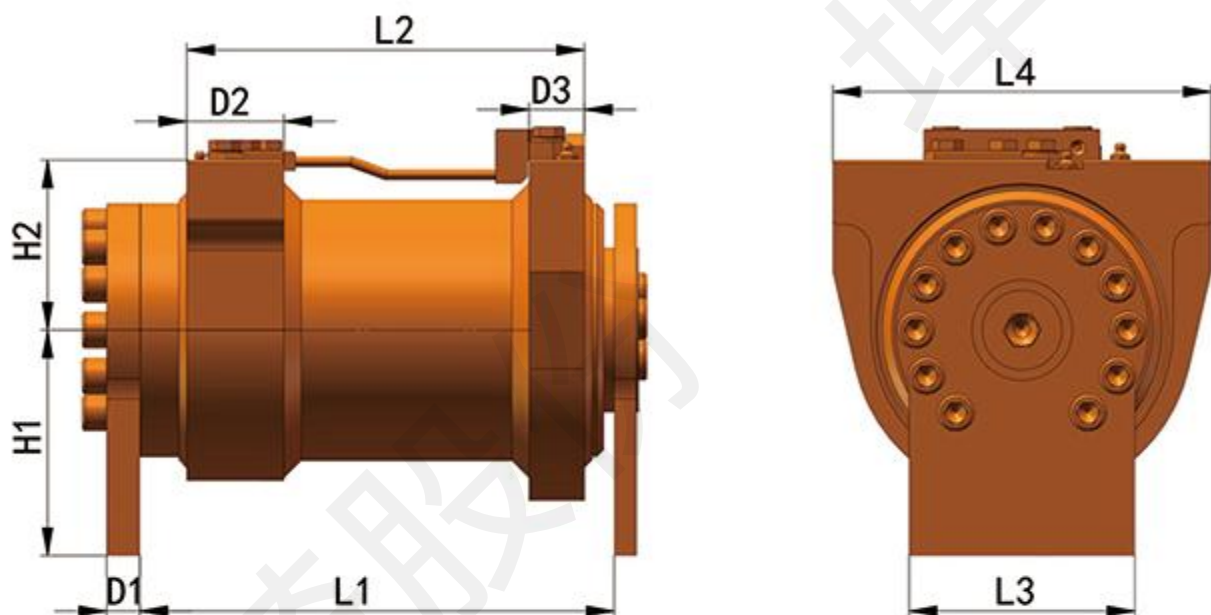

型号	挖机最大吨位 (t)	H1 (mm)	H2 (mm)	L1 (mm)	D1 (mm)	L2 (mm)	D2 (mm)	D3 (mm)	L3 (mm)	L4 (mm)
BQ8-009-180SDYJ	1.8	104	85	239	12.7	221.4	25	25	96	160
BQ8-016-180SDYJ	3	110	82	242.1	19.1	217.1	55.9	31.8	120	190
BQ8-026-180SDYJ	5	130	93	271.1	19.1	229	55.9	31.8	130	218
BQ8-032-180SDYJ	5.5	145	105	307	20	282.1	30	30	130	223
BQ8-043-180SDYJ	7	145	114	343.3	24.4	290.2	62.2	43.2	160	254
BQ8-070-180SDYJ	8	150	115	385	25	340.6	40	40	160	250
BQ8-090-180SDYJ	12	170	155	457	30	405.2	42	42	180	320
BQ8-150-134SDYJ	20	180	160	479	30	451.4	50	50	200	385
BQ8-200-120SDYJ	26	220	167	495	40	466	60	60	220	398
BQ8-280-120SDYJ	34	220	180	546	45	479	65	65	330	440
BQ8-450-120SDYJ	50	346	277	623	55	535	73	73	400	550

\*\* 最终以向客户提供的外形图尺寸为准



**诚信 . 共赢 . 高效 . 创新**

**威海埠崎机械股份有限公司**

Weihai Buqi Machinery Co.,LTD.

地址：山东省威海市环翠区羊亭镇工业二区

联系电话：0631-5772997

服务热线：13181110779

域名：埠崎.在线

网址：[www.buqijixiegufen.com](http://www.buqijixiegufen.com)

邮箱：[buqijixie@buqijixie.com](mailto:buqijixie@buqijixie.com)