



SHAN TE ZHONG GONG

山特重工

山东山特重工机械有限公司

扒渣机领军企业

中国·山东





企业简介
COMPANY PROFILE



业务范围
BUSINESS SCOPE



产品制造
PRODUCT MANUFACTURE



产品介绍
PRODUCT DESCRIPTION



成功案例
SUCCESS CASES



01

企业简介

COMPANY PROFILE



企业简介



公司成立于2009年2月，是一家煤矿、水利工程及非煤矿山的机械设备研发、生产制造和销售的自然人独资企业。

产品主要有矿用电动挖掘机，矿用扒渣机，挖掘式转载机，卸煤机，铣挖机等四大系列20余个品种。



主要用于煤矿及非煤矿山、水利工程、铁路修建及隧道、涵洞的开挖、火车港口货物的装卸、转运、堆码等领域。



企业简介

历经十几年的努力和发展，在国内矿山机械行业知名度家喻户晓，成为矿山机械行业的领军企业。

国内市场覆盖28个省市自治区。

产品出口俄罗斯、南美洲、东南亚、非洲，已服务于全球30多个国家和地区。

“国家级高新技术企业”称号，国家矿用产品安全标志中心颁发的“煤安”“矿安”标志证书，多年被评为“省市级先进企业”，“重合同守信用企业”，“省级文明单位”，“山东大学新材料科技孵化中心”，“山东大学教学实验基地”，“山东大学博士后创新实践基地”，拥有“市级企业技术中心”和“市级重点实验室”。





企业殊荣与资质 (先后获得)

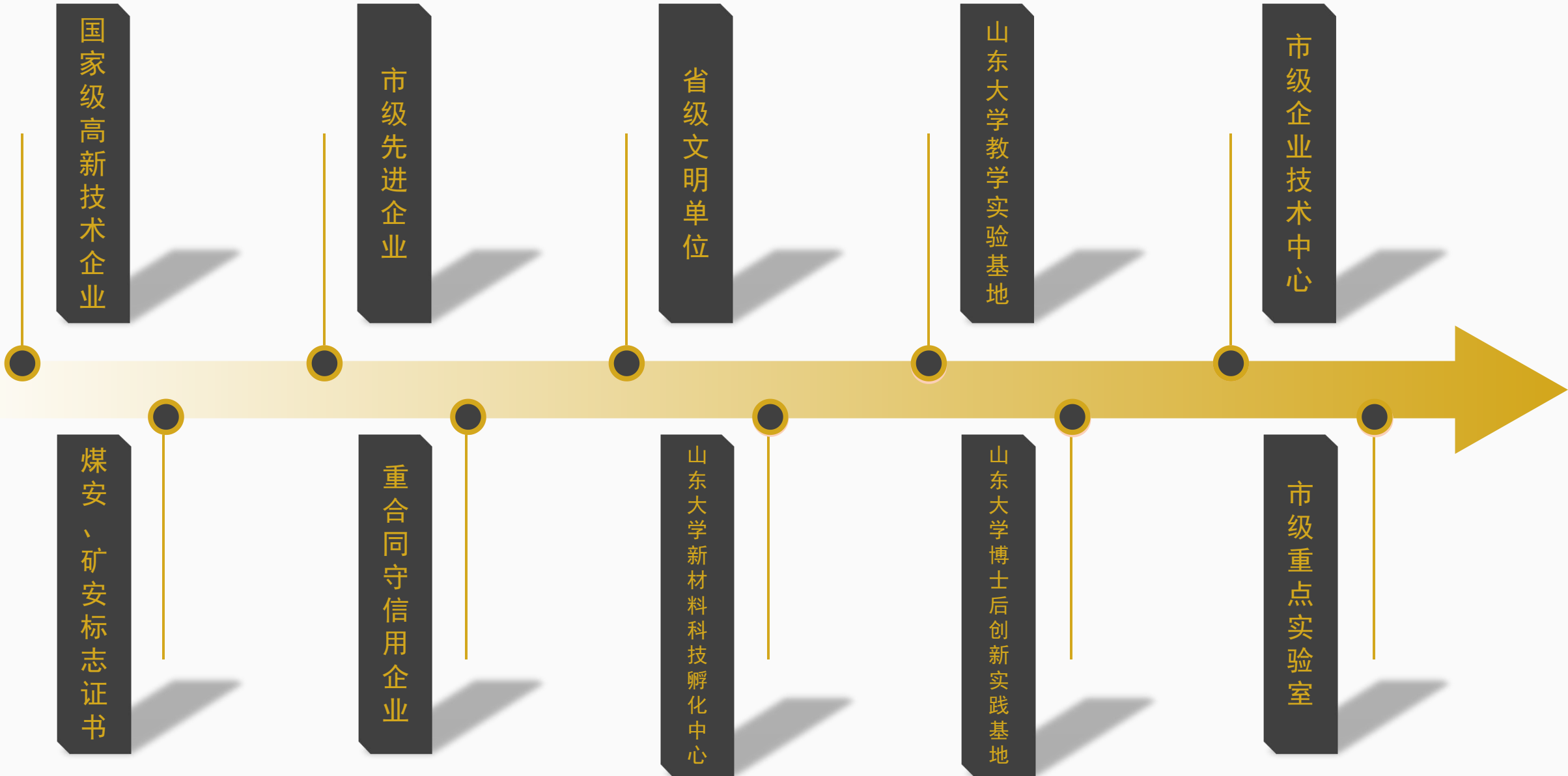



企业殊荣与资质





02

业务范围

BUSINESS SCOPE



业务范围



设备机械研发

高级工程师现代化的数控
核心技术制造体系



生产制造

大型数控类专用设备科学、
先进、严格的制造工艺



销售

集团自体化销售精英团队，
国内市场及出口市场全方
位服务



产品售后

完善的售后服务体系，保
证客户的产品使用无后顾
之忧

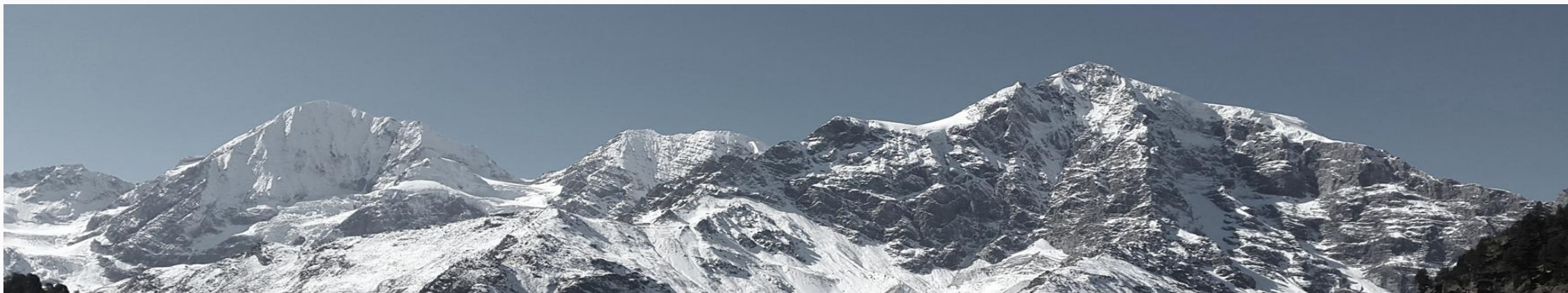



业务范围



国内市场覆盖28个省市自治区，出口俄罗斯、南美洲、东南亚、非洲，产品已服务于全球30多个国家和地区。



03

产品制造

PRODUCT MANUFACTURE



产品制造



“精准设计”

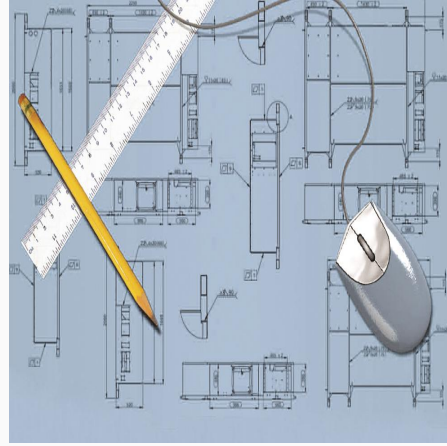

“精益制造”



“精细管理”

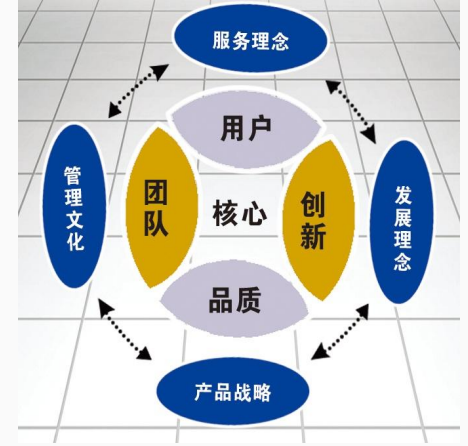

“精细服务”

公司将精益制造作为企业的立足之本，科学、先进、严格的制造工艺和现代化的数控、大型专用设备构成的核心技术制造体系，拥有大批先进的数控类制造加工设备。实现了加工自动化，提升了公司加工制造能力，建立了完善的工艺体系组织结构，严格工艺纪律，关键工序重点控制。



产品制造

推进7S管理



OA办公自动化



ERP企业资源管理



JIT生产技术





04

产品介绍

PRODUCT DESCRIPTION



产品介绍



煤矿用挖掘式装载机



煤矿用液压挖掘机



煤矿用巷道修复机



铣挖机

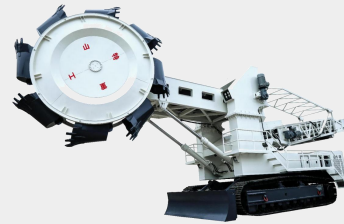

斗轮机



私人订制



产品介绍

煤矿用液压挖掘机

多款型号可供选择

MWD6/0.3L / MWD8/0.35L / MWC6/0.3L  

该机适用于煤矿、金属矿、非金属矿、竖井、斜井及平巷掘进中的装岩、清底以及冻土层的挖掘作业。

特点：

提高了作业效率，改善了工作环境。

操作者处于驾驶室保护下作业，有利于安全生产；

节约能源、噪音低、无尾气污染、效率高，更适用于井下使用；

结构紧凑、外型尺寸小，分装部件小，便于垂直下井使用；

采用最小回转结构，当机体上车回转时其尾部也不会超出车宽，因此更适用与井下狭小空间作业。

工作示意图

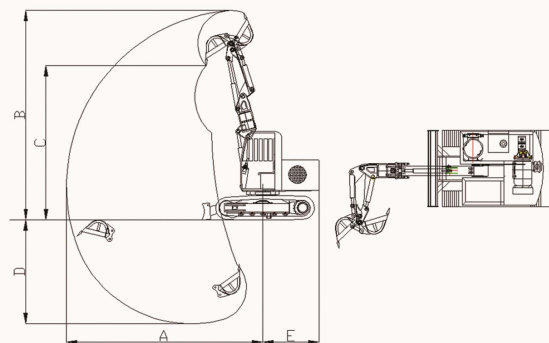



产品介绍

铣挖机

多款型号可供选择

STX-100 / STX-120 / STX-260



工作示意图

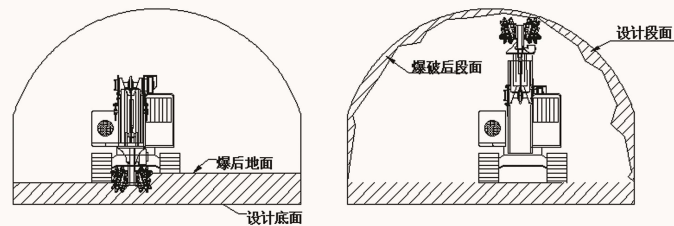

配备铣挖头，可在硬度4F的煤巷或半煤巷掘进时工作，无需炮掘。
带有快速连接器，岩巷掘进时挖斗和铣挖头互换，爆破后用挖斗装渣，实现了一机两用。

采用德国进口正齿轮变速箱，由高扭矩液压马达驱动，确保铣挖头在更恶劣的高负荷作业条件下应付自如。

配有内喷雾及高压外喷雾装置，灭尘效果好。

整机采用超强的结构件设计理念，保证整机平衡，截割岩石时机身稳定，提高效率。

掘进机回转台结构，质量稳定可靠。







产品介绍

煤矿用巷道修复机

多款型号可供选择

WPZ-18.5/350L煤矿用巷道修复机  

该机适用于煤矿、金属矿、非金属矿、竖井、斜井及平巷掘进中的装岩、清底以及冻土层的挖掘作业。该机具有以下特点：

与传统的人工清底相比，使用该机在大大节约人工成本的同时提高了作业效率，改善了工作环境。操作者处于驾驶室保护下作业，有利于安全生产；

与传统的柴油动力小型挖掘机相比，由于采用电动液压系统，因而具有节约能源、噪音低、无尾气污染、效率高的特点，更适用于井下使用；

该机结构紧凑、外型尺寸小，分装部件小，便于垂直下井使用；

采用最小回转结构，当机体上车回转时其尾部也不会超出车宽，因此更适用与井下狭小空间作业。



工作示意图

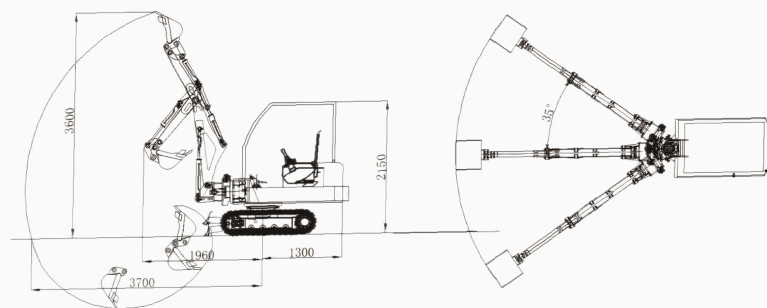



产品介绍

煤矿用巷道修复机

多款型号可供选择

WPZ-37/600L / WPZ-55/900L / WPZ-18.5/350L



工作示意图

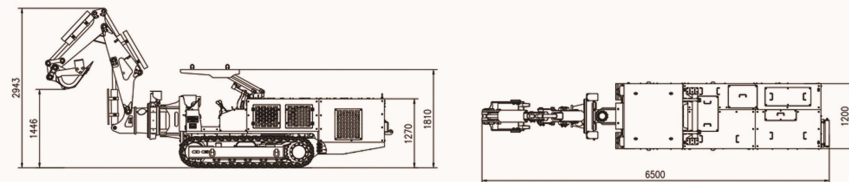

煤矿用巷道修复机在挖掘、侧掏、翻转、破岩、装车、起吊等各项动作，实现挖掘毛水沟、卧底、破岩、清理皮带机底部、平整巷道及小型配件吊装等多种功能。设备可配备破碎锤、锚杆机及锚杆切断器，可以实现破岩、钻锚杆孔、锚杆（索）切断及装配特有的架梁装置，可以辅助装卸U型梁。一机即可完成巷道修护全作业。



产品介绍

破碎机

多款型号可供选择

STP-100 / STP-140



根据国内外同类产品优点的基础上，根据用户的实际需求，自主研发、制造的一种多功能巷道掘进设备。

液压系统采用负载敏感变量系统。

结构紧凑，主要动作采用比例先导阀控制，操作轻松简便，工作平稳无冲击。在井下巷道内掘进、卧底等能够免去放炮作业，降低职工劳动强度，节约炮掘作业成本，节约大量人工，安全可靠，

操作简单，易学易会，操作方便舒适，标准配置操作杆、操作平稳，靠背椅接近人体形状，牢固耐用，可有效缓解驾驶员的操作疲劳。

易于保养，油泵及控制阀防护罩可完全打开，便于检查、保养。

全液压系统控制，动力单一，液压系统先进，管路布置合理，安全稳定性好。



工作示意图

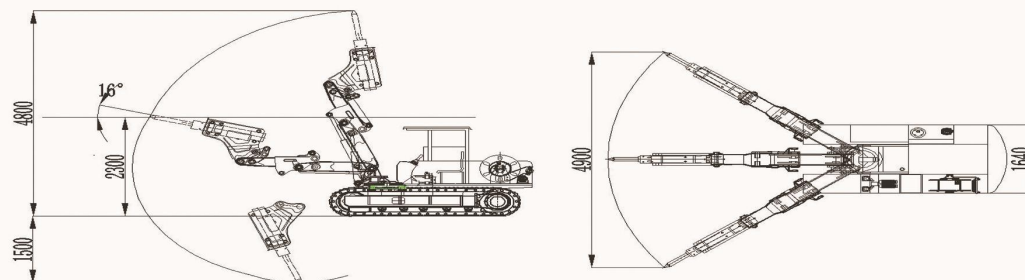



产品介绍

煤矿用挖掘式装载机

多款型号可供选择

STB-60 / STB-80  

工作示意图

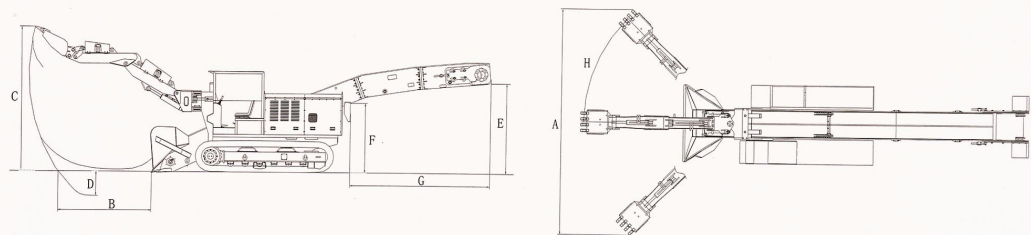

本机依靠履带行走，推动力大、扒取范围广、全断面装岩、不留死角，不需人工辅助清理工作面，可迅速完成排险、挖沟等工作；

本机采用进口液压先导操纵杆系，操控轻便、控制比例性强、可靠性高；

本机动力可配柴电一体，可选配多种配套附件。



产品介绍

锚杆台车

CYTM41/2主要适用于金属矿、水电等各种地下巷道、涵洞的掘进施工作业,也适用于狭窄矿脉及尾矿开采、小型巷道等的钻爆破孔、钻锚杆孔等作业。设备采用液压凿岩系统,系统先进、凿岩速度快、工作效率高;整机结构紧凑,机动灵活,方便在狭小的空间作业,最大作业覆盖面积: 35m²。

凿岩机: 进口凿岩机, 具有超强抗倾弯能力、高钻进速度和低钻具损耗等特点, 有效提高隧道打边孔的适应性。

推进器: 轻铝合金梁, 高效抗弯、抗扭及抗疲劳性能, 使用寿命长。独特的单层布置软管卷盘, 配合可靠的管夹结构, 软管张紧性能好, 有效提升软管寿命, 降低维保强度;

钻臂: 全方位平行保持钻臂, 定位迅速准确; 方形结构形式, 强度高、吸震性能好;

钻进系统: 具有防卡钎、防空打及自动回退功能, 有效提升钻进效率, 降低钻具损耗;

液压系统: 支腿、顶棚灯辅助动作采用电控设计, 管路精简, 易维保;

电气系统: 选用施耐德、西门子等国际知名品牌电气元件, 可靠性高, 使用寿命长; 设有接地故障保护、相序保护、电机过载保护和发动机故障报警等保护报警功能。

工作示意图

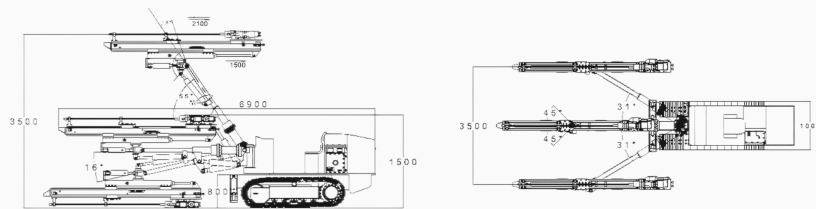



产品介绍

卸煤机

多款型号可供选择



工作示意图

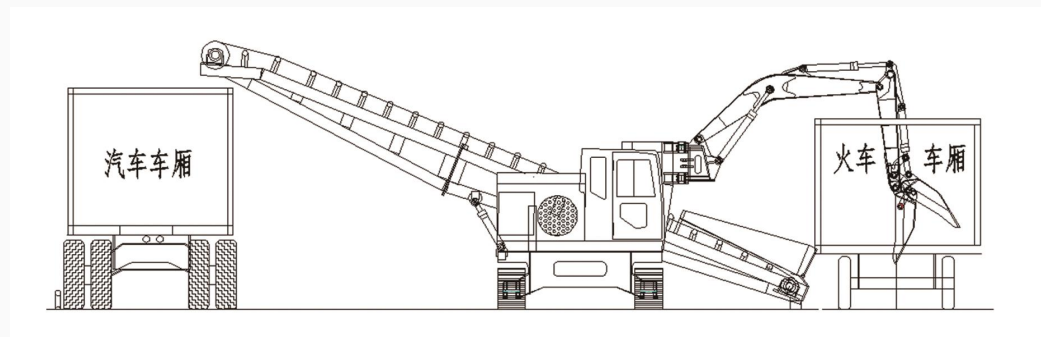

输送带式卸煤机动力系统采用三相电动机驱动作业，机动灵活。采用电动机驱动，维护成本低、无污染、故障率低。电动机作业是发动机作业成本的三分之一；

煤不落地，后尾部可直接装车，减少二次粉尘污染，节能环保。

进料口机构紧凑，密闭，减少落煤到轨道上面火车正常通行，场地清洁减轻工人后期的清扫。

卸载范围广，可更好的将车厢内卸载干净，减少工人清扫劳动强度。

立体送风、新鲜空气循环、无氟环保、大容量全自动冷暖空调系统。

卸载效率高，双泵合流，多动作复合，提高作业效率。



产品介绍

智能化斗轮式取料机

多款型号可供选择



工作示意图

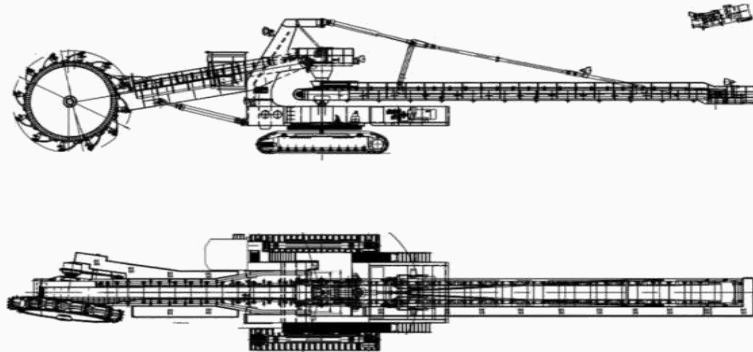

智能化斗轮式取料机主要由行走机构、工作机构，输送系统，回转系统，电动驱动系统，液压系统，遥控系统，全车润滑系统和抑尘系统组成。

本设备整机长21米，高12米，整机重72吨，最大效率每小时可达1000立方。

本设备主要用于露天煤矿开采、港口码头、钢厂、电厂等散料的堆取工作，适应性非常广泛。

本设备具有移动灵活、工作范围大、连续作业强，工作效率高的特点，可实现无人操作和5G网络远程控制。



产品介绍

私人订制

多款定制型号可供选择

考虑到煤矿及非煤矿山、水利工程、铁路修建及隧道、涵洞的开挖、火车港口货物的装卸、转运、堆码等各个领域的实用性。

本公司可根据自身需求不同，在可调整的情况下对产品进行相对自身工程实用的定制，从而满足多方客户的需要。



山特重工



05

成功案例

SUCCESS CASES



成功案例

中标案例

国内竞争性招标 中标通知书

编号: 20AT0519406030

山东山特重工机械有限公司:

你单位参与我公司组织的淮南矿业(集团)有限责任公司
煤矿用液压挖掘机采购项目国内竞争性招标(项目编号: 20AT
0519406030), 经评标委员会评审, 被确定为中标人。

投标总价(大写: 人民币壹佰贰拾捌万元整)

交货期: 完全响应招标文件要求(2020年12月20日前)
制造商及国别: 山东山特重工机械有限公司/中国
付款方式: 货到验收合格发票进帐后第3个月支付50%货款, 第11个月
支付40%货款, 余款10%在一年质保期满后无异议付清。质保期内有质量问
题未能解决, 质保金不予支付。

请你单位在收到中标通知书后30日内, 到淮南矿业(集团)
有限责任公司与招标人签订合同。逾期不与招标人签订合同的,
视为放弃中标资格。

安徽安天利信工程管理有限公司

2020年11月20日

公司地址: 安徽省合肥市祁门路1779号安徽国贸大厦

电话: 0551-63736237 E-MAIL: ljzhang@abbidding.com 传真: 0551-63736288

中标通知书

山东山特重工机械有限公司:

经评标委员会评定, 你单位在我公司组织的安徽省皖北煤电集
团有限责任公司设备租赁分公司用液压挖掘机项目招标中确定为中
标人。

项目编号: GN2020-03-2162

中标内容: 设备租赁分公司用液压挖掘机, 其他内容详
见招标文件及投标文件。

中标金额: 人民币 3403300.00 元(大写: 叁佰肆拾万零叁仟叁佰
元整)

特此通知。

安徽省招标集团股份有限公司

2020年9月14日

安徽省招标集团股份有限公司
ANHUI TENDERING GROUP Inc.
地址: 合肥市包河区包河大道236号招标集团大厦 邮编: 230051

中国华能集团有限公司北京招标分公司

中标通知书

山东山特重工机械有限公司:

华亭煤业集团有限责任公司2022年第2批物资集中采购项目2标段: 砚北煤矿、
山寨煤矿、新柏煤矿、新窑煤矿履带式装载机(煤矿用挖掘机) (项目编号:
HNZB2022-02-3-105-02) 开标会于2022年3月14日在华能集团电子商务平台上进行,
经评标委员会评审推荐及招标人有关部门审核, 确定贵公司为该项目的中标人。

中标金额(大写): 壹佰叁拾伍万伍仟肆佰陆拾元整。

(小写): 1355460元。

请收到此中标通知书30日内派授权代表按照招标文件的约定和投标文件的承诺与
华亭煤业集团有限责任公司洽商并签订合同协议书(联系人: 朵宝红 18109339356)。

招标代理: 中国华能集团有限公司北京招标分公司

地址: 北京市昌平区北七家镇七北路
10号中国华能集团电子商务创新创
业基地

电话: 400-010-1086 转 8327

邮箱: hnzbmj@163.com

联系人: 王女士

日期: 2022年4月1日



成功案例

中标案例

中标通知书

山东山特重工机械有限公司：

贵单位在我公司组织的设备租赁分公司煤矿用液压挖掘机采购项目（编号：WBMD-2021-SBZB-05006）招标中，经专家组评审，并于公示期结束止，无异议，确定贵公司作为中标单位。

中标内容：液压挖掘

中标价格：715160.00元（人民币大写：柒拾壹万伍仟壹佰陆拾元整）。

皖北煤电集团有限责任公司招标中心

2021年5月24日



国内竞争性招标 中标通知书

项目编号：21AT51034904137

山东山特重工机械有限公司：

你单位参与我公司组织的淮南矿业（集团）有限责任公司顾桥矿液压挖掘机及配件采购项目国内竞争性招标（项目编号：21AT51034904137），经评标委员会评审，被确定为中标人。

投标总报价（含13%税报价，含指导安装调试及运费）（元）：¥3,552,000.00
（人民币大写：叁佰伍拾伍万贰仟元整）；

单台设备完全拆解总价（含13%税报价，含指导安装调试及运费）（元）：¥319,200.00（人民币大写：叁拾壹万玖仟贰佰元整）；

交货期：响应招标文件要求；

制造商及国别：山东山特重工机械有限公司/中国；

付款方式：货到验收合格发票进帐后第3个月支付50%货款，第11个月支付40%货款，余款10%在质保期满后无质量问题后无息付款。

请你单位在收到中标通知书后30日内，到淮南矿业（集团）有限责任公司与招标人签订合同。逾期不与招标人签订合同的，视为放弃中标资格。

安徽安天利信工程管理股份有限公司

2021年7月5日



公司地址：安徽省合肥市祁门路1779号安徽国院大厦
电话：0551-63725920 E-MAIL：87769808@qq.com 传真：0551-63726288

招标编号 BFMKHY—2022—11

成交通知书

山东山特重工机械有限公司：

根据山西兰花科技创业股份有限公司伯方煤矿分公司 BFMKHY—2022—11 号招标文件要求以及贵单位所提供的投标文件、报价、承诺，经过谈判组认真评审、综合评定，并将综合评议意见报领导组审核确认，同意“确定‘煤矿用液压挖掘机’采购价格”项目由贵单位以人民币：叁拾壹万伍仟圆整（¥：31.5 万元）（加赠价值 1.5 万元配件）成交（含 13%增值税）。

请贵单位接到通知后 30 日内与我矿签订合同，并履行投标文件、澄清文件中的各项承诺。

特此通知

山西兰花科技创业股份有限公司

伯方煤矿分公司

2022年6月6日

12003785

12003785

此通知一式3份，中标单位1份，主管部门1份，存档1份。



成功案例

中标案例

成交通知书

成交方名称: 山东山特重工机械有限公司

你方于 2022年09月18日所递交的中铁工程装备集团有限公司特种装备事业部挖运破一体机竞争性谈判(竞谈编号: CREG-TZJT-2022090901)文件已被我方接受, 被确定为成交供应商。

项目名称和编号: 扒渣机项目-CREG-TZJT-2022090901

成交供应商名称: 山东山特重工机械有限公司

成交范围: 挖运破一体机(一套)

请你方在接到本通知书后即开展与我方合同签订以及项目生产事宜。

特此通知。

中铁工程装备集团有限公司特种装备事业部

日期: 2022年9月28日



黑龙江省国律招标有限责任公司
HEILONGJIANG GUOLU TENDERING CO.,LTD.
中国·哈尔滨市香坊区衡山路18号(远东大厦)A区10层
F10, A YuanDong Building, No.18 HengShan Road, XiangFang District, HarBin 150036,China
电话(Tel): +86-451-82367132 邮编: 150036

中标通知书

致: 山东山特重工机械有限公司

关于黑龙江龙煤矿业集团股份有限公司鹤岗矿业公司2022年省级煤矿智能化改造补助资金项目第二批设备材料采购项目

招标编号: GLTC-227AH113A099

黑龙江省国律招标有限责任公司通知贵公司在上述项目标段1: 煤矿用挖掘机中标。中标总金额为RMB¥: 250248.00元(大写: 贰拾伍万零贰佰肆拾捌元整)。请贵公司于中标通知书发出之日起30日内到黑龙江龙煤矿业集团股份有限公司签署合同。

特此通知!

黑龙江省国律招标有限责任公司

2023年1月9日



中标通知 DGWJ

招标编号: M4101000065000443189

开标日期: 2021年8月31日

中标编号: BWZB【2021】182号

山东山特重工机械有限公司:

恭喜贵方参加我公司承办的 **设备类** 招标, 经评标委员会评审, 被确定为 **第三包: 煤矿用巷道修复机** 的中标人, 规格型号:

■ 中标单价: **448000元**, 中标总价: **896000元(大写: 捌拾玖万陆仟元整)**, 现将有关事宜通知如下:

一、请接到通知后, 于3日内持本中标通知书与**郑州煤电股份有限公司建安分公司**签订技术协议, 与**郑州煤电物资供销有限公司**签订商务合同事宜。

二、签订合同时请携带:

- 1、中标通知书
- 2、单位合同专用章
- 3、单位的开户银行、帐号及开户名称

三、凭商务合同在我公司办理退还投标保证金事宜。

四、按原国家计划委员会《招标代理服务收费管理暂行办法》计价格[2002]1980号和《国家发展改革委关于降低部分建设项目收费标准规范收费行为等有关问题的通知》[2011]534号规定的比例向中标人收取中标服务费。

五、此书复印无效





山特重工

中国·山东

谢谢观看