

坚持持续的创新
是我们发展的原动力
为追求更高的品质
我们一直在努力!

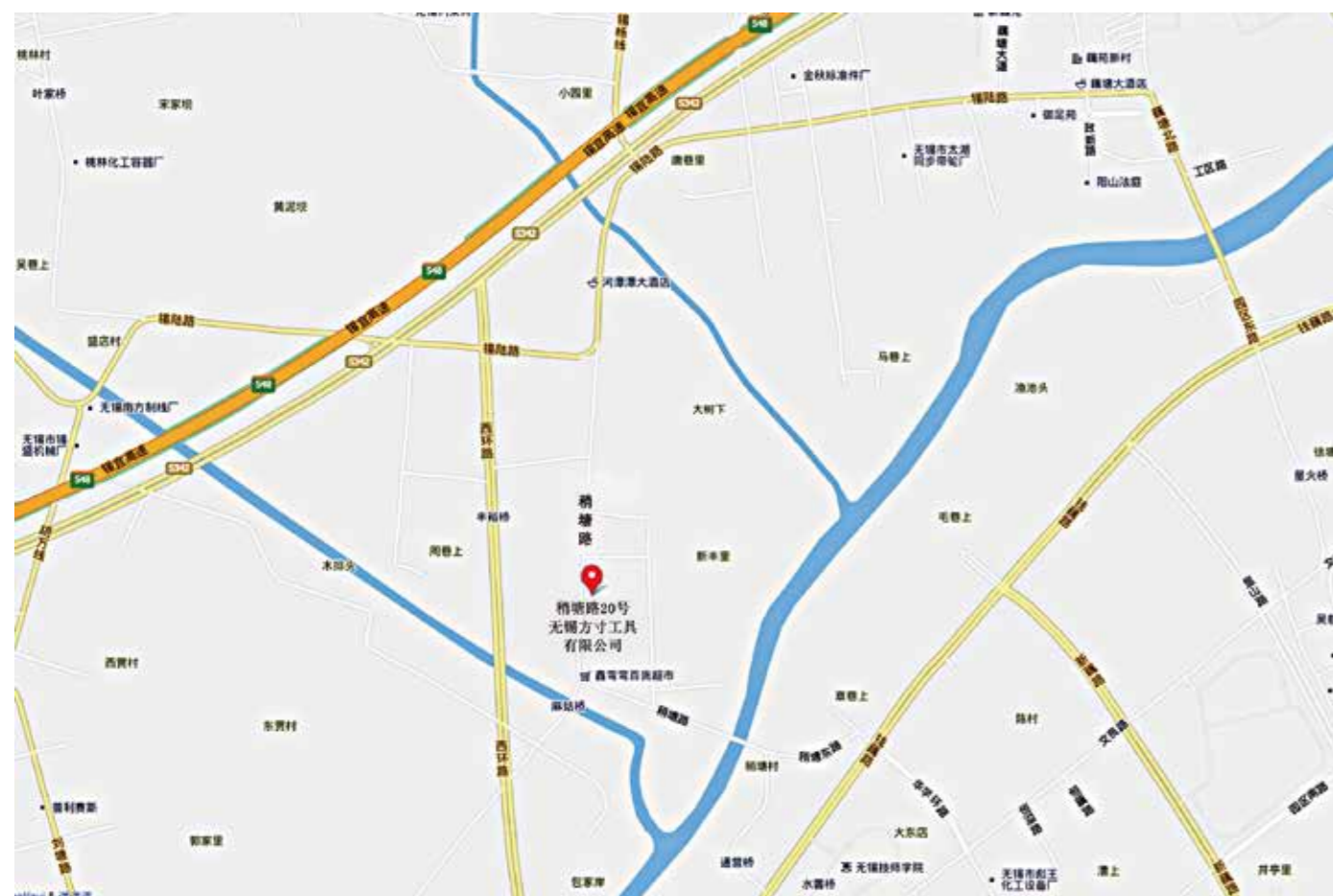

网址: www.fctools.com
邮箱: fctools@fctools.com
电话: 0510-83273898
传真: 0510-83273555



无锡方寸工具有限公司
Wuxi Fctools Co.,Ltd

阀体加工方案

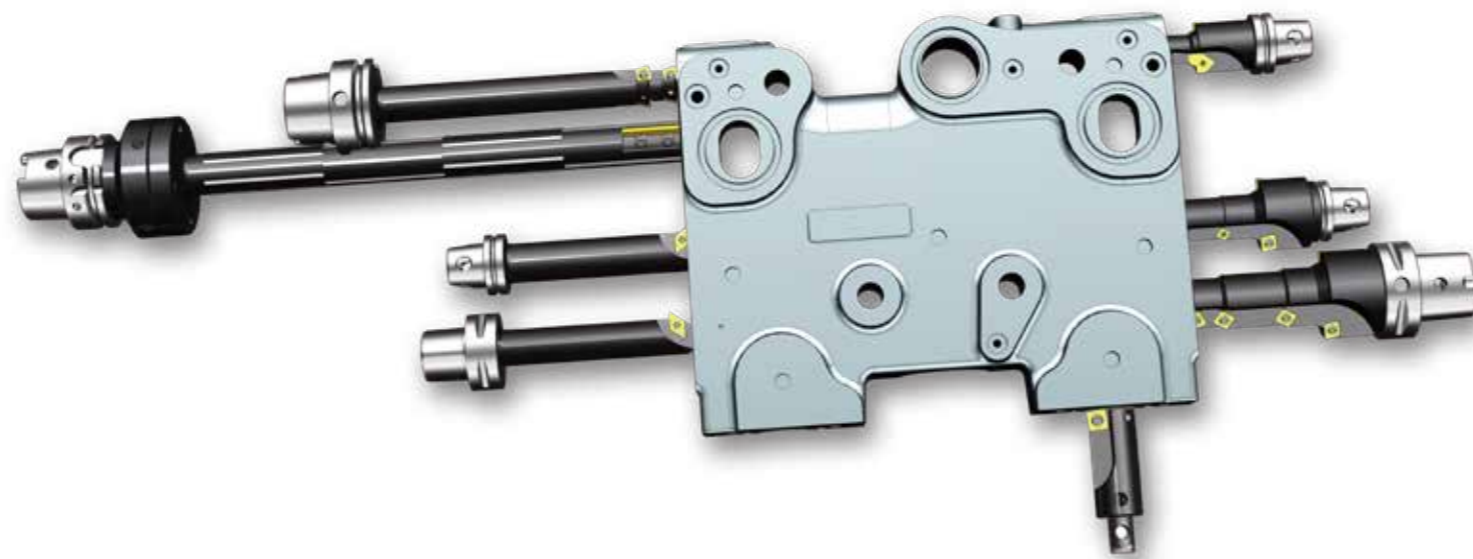

方寸工具 • 高效切削刀具合作伙伴

公司简介

无锡方寸工具有限公司创立于2005年, 致力于提供创新; 高效; 经济的切削刀具解决方案。

经过多年不断的积累与创新, 公司产品线已全面涵盖铣刀系列, 镗刀系列, 钻头系列, 车刀系列, 刀柄系统, 及各类定制刀具系列。

公司拥有经验丰富且不断创新的设计团队, 依据客户产品及加工设备特性, 量身定制的切削刀具解决方案获得了广泛的客户信赖, 构建和客户的“伙伴化合作关系”是我们努力实现的核心。

秉承工匠精神, 公司精心制作着每一件产品, 高度柔性化的生产线, 全面的品控流程, 是基础的保障, 每位方寸员工对产品一丝不苟的执着是我们的坚守。

“不忘初心, 方得始终” 我们将帮助客户解决切削刀具方案作为服务的核心, 始终执着的精心制作每一件产品。

车间一角



检测间部分设备



镗孔粗加工

- 使用抗震刀杆提升效率, 使用ISO的S型刀片经济型好。



内孔端面反勾加工

- 抗震刀杆, 使用ISO刀片, 效率提升明显。



引导孔加工

- 导条刀具
- 采用硬质合金刀片, 紧随国际水平, 适应了客户的国产化降本要求。

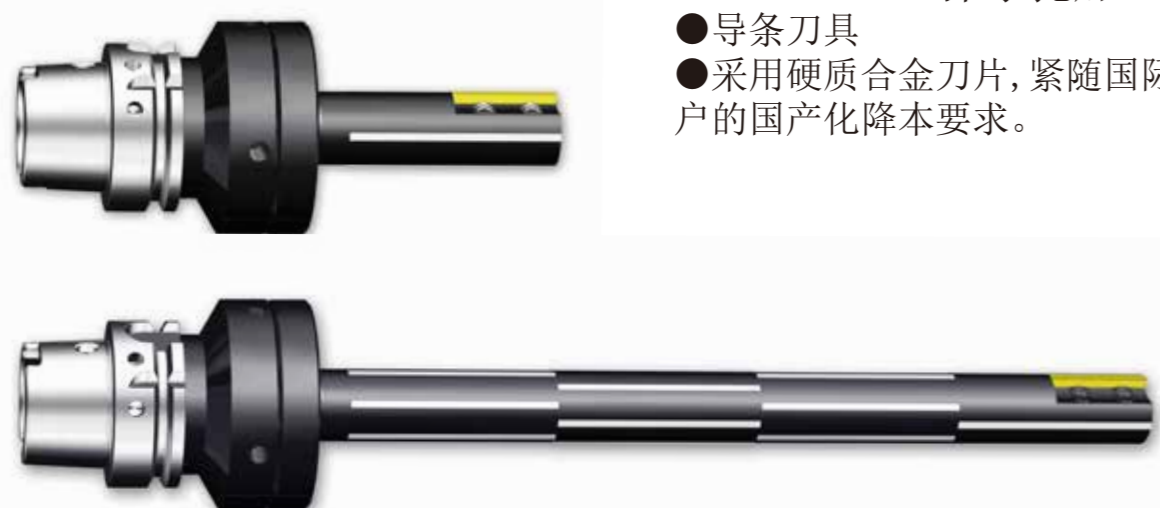

方案特点

- 1.主要切削点均采用可转位刀片, 并且多数为ISO刀片便于管理。部分部位定制刀片增效降本。
 - 2.特殊的复合刀具专为阀体行业定制, 效率极高, 大幅降低客户制造成本
 - 3.特定的刀片选择, 无论ISO还是非标定制刀片, 在客户实际切削中均有优异的表现
 - 4.不断优化的整套方案, 充分的实施验证, 提高效率, 节约整个制造系统成本
- 工件材料 铸铁类, 钢类, 不锈钢类以及有色金属等

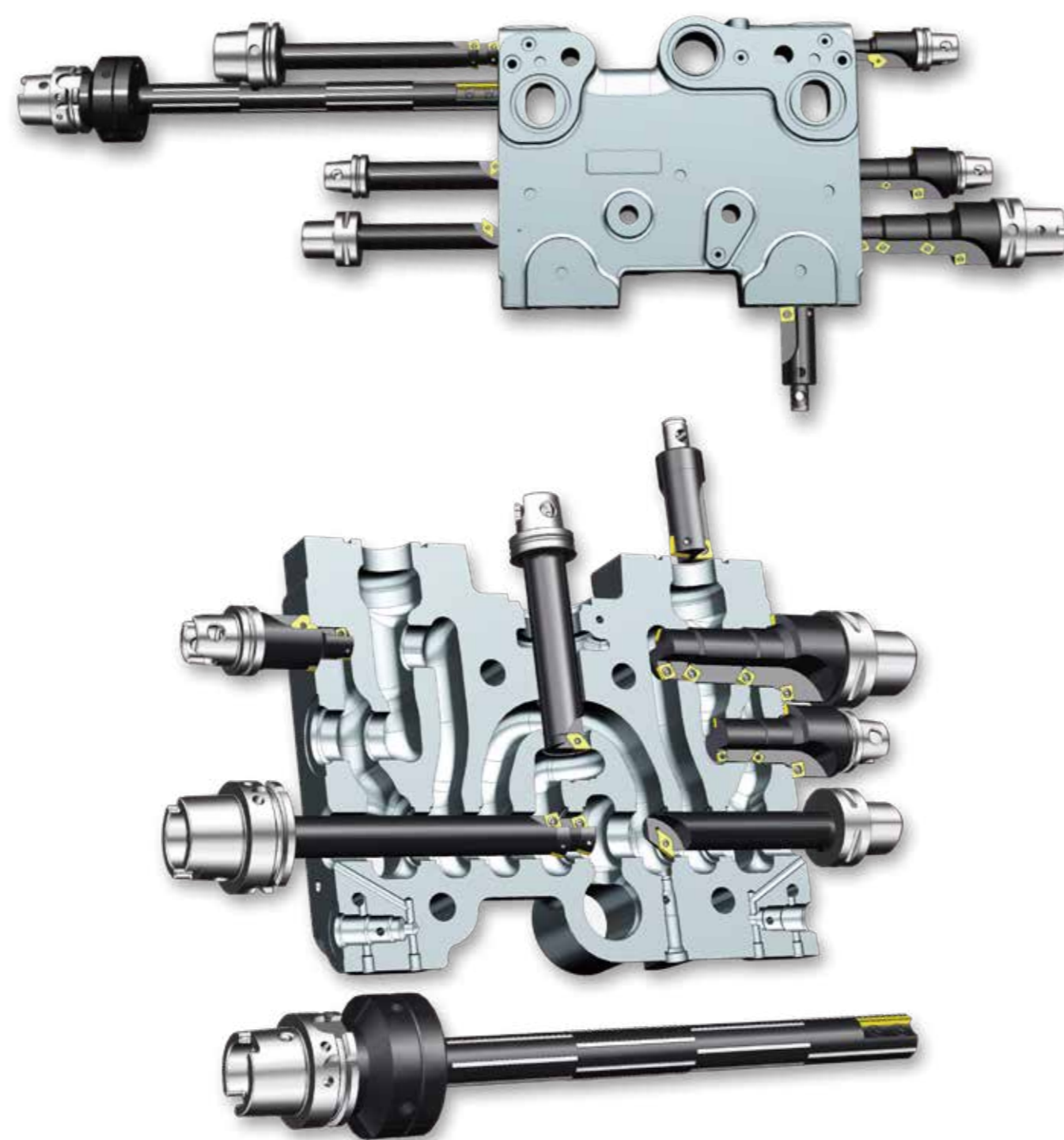

单向阀孔, 方向阀孔, 溢流阀孔加工

- 油孔孔-特制刀片, 效率高。非标可以定制, 周期短, 响应了客户的快节奏。

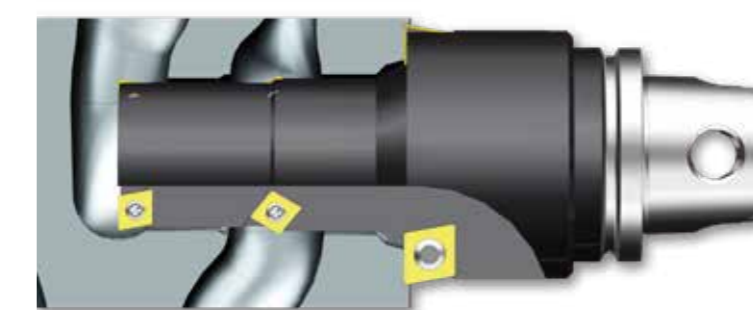

端面密封槽加工
采用特殊成型刀具, 端面槽一次完成
具有寿命高, 尺寸稳定的特点